

MOBILLIFTER

ML-120



PERFORMANT

ERGONOMIQUE

PRATIQUE

POLYVALENT

ECONOMIQUE

TABLES ÉLEVATRICES ET TABLES DE TRAVAIL
ÉQUIPEMENTS DE MANUTENTION ET APPAREILS DE LEVAGE
PRESSES À ENCOLLER
TRONÇONNEUSES
AMÉNAGES À ROULEAUX ET BUTÉES

MOBILLIFTER

ML-120



CAPACITÉ DE CHARGE
jusqu'à 120 kg



DIMENSIONS DES PANNEAUX
Jusqu'à
2.100 x 3.200 mm



HAUTEUR TOTALE
2.090 mm

LE PARTENAIRE PERFORMANT POUR LES PANNEAUX DE GRAND FORMAT

Avec le Mobillifter de Reinhold Beck Maschinenbau GmbH, la manutention de panneaux de grand format dans votre entrepôt vertical à panneaux ne sera plus un problème. Équipé de six ventouses à la fois douces et puissantes, il peut supporter une charge jusqu'à 120 kg. Les panneaux d'une taille de 2.100 x 3.200 mm sont donc faciles à transporter. Un tuyau extra-stable, qui sert de réservoir, maintient le vide, même lorsque la pompe puissante est éteinte. Ainsi, le vide peut toujours être maintenu et les accidents ou les dommages de transport exclus. Vous et votre équipe travaillerez à l'avenir sans effort physique d'une manière ergonomique.

Empilement de palettes jusqu'à une hauteur de 1.600 mm, actionnement électrique

Angle d'inclinaison avant-arrière 180°, actionnement électrique

Angle de rotation de la tête pivotante dans le sens horaire/antihoraire 180°

Angle de rotation de la tête pivotante 360°

Le Mobillifter ML-120 se compose de :

- + un support mobile à roulettes
- + un système de levage et de basculement électrique
- + une unité de vide automatique
- + une commande électrique sans fil

Poids 170 kg

ART. : 350.100.00



L'ASSISTANT PRATIQUE POUR :

- + Le pivotement de panneaux de grandes dimensions de la verticale à l'horizontale
- + Le transport de panneaux de grandes dimensions à la machine de traitement
- + Le déplacement de panneaux de grandes dimensions de l'entrepôt à la salle des machines
- + Le positionnement de panneaux de grandes dimensions sur une scie à panneaux



SYSTÈME DE CHARGE DE LA BATTERIE

Le système de charge de la batterie dispose de deux cellules puissantes qui se chargent facilement à l'aide d'un système de connecteur.



COMMANDE À DISTANCE SANS FIL

Le Mobillifter peut être commandé de manière flexible via une commande sans fil intuitive.



RÉGLABLE EN HAUTEUR EN CONTINU SOUS CHARGE

LES VENTOUSES SONT COULISSANTES EN LARGEUR

PIVOTANT À 360°

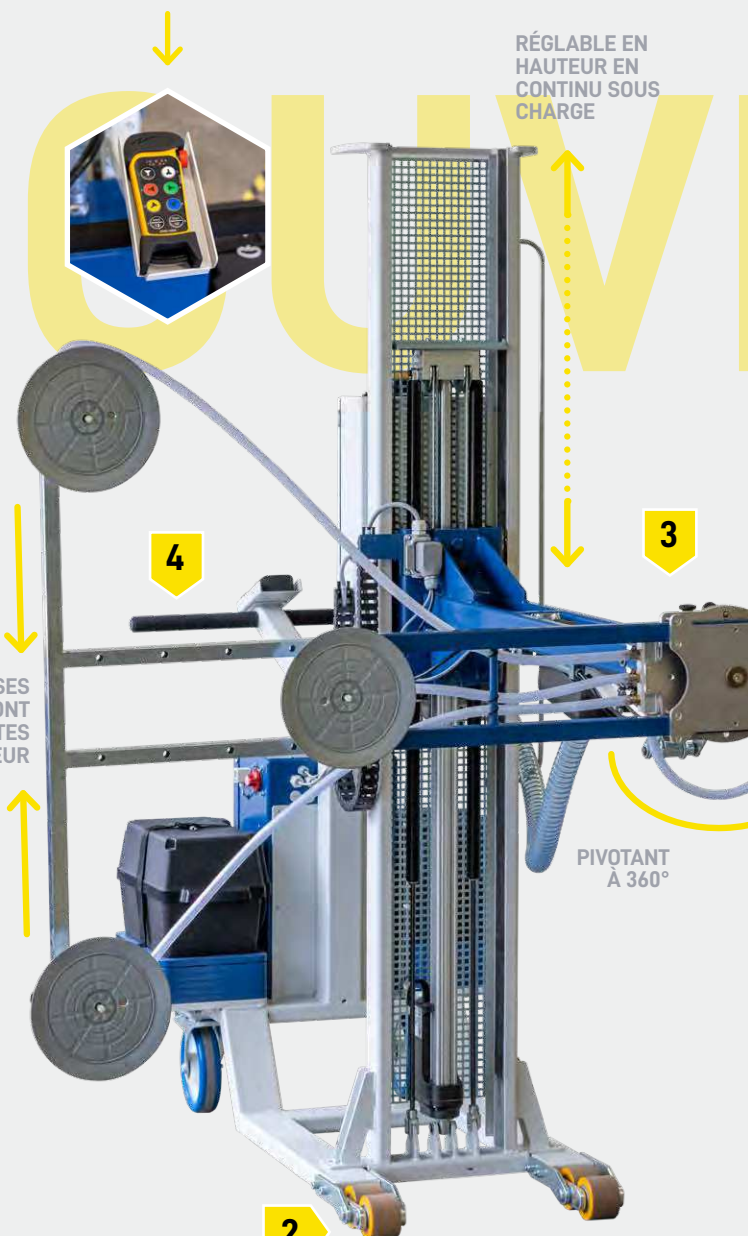



Scannez le code QR et regardez la vidéo de l'utilisateur :
<https://www.youtube.com/watch?v=YtNK5B50Zxg>

STABILITÉ

Grâce aux contrepoids, la stabilité est garantie dans toutes les situations.

POINTS FORTS LES PARTICULARITÉS DU MOBILIFTER :

1



Six ventouses puissantes avec palpeur pour le transport de panneaux.

2



Grâce à sa forme compacte, le Mobilifter peut bien s'approcher de la machine

3



La tête est pivotante à 360° et peut donc être réglée de manière flexible.

4



Grâce au guidon, le Mobilifter peut se déplacer de manière flexible jusqu'à la position souhaitée.

EAO

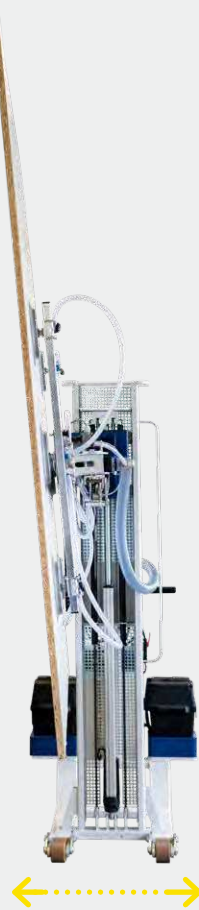
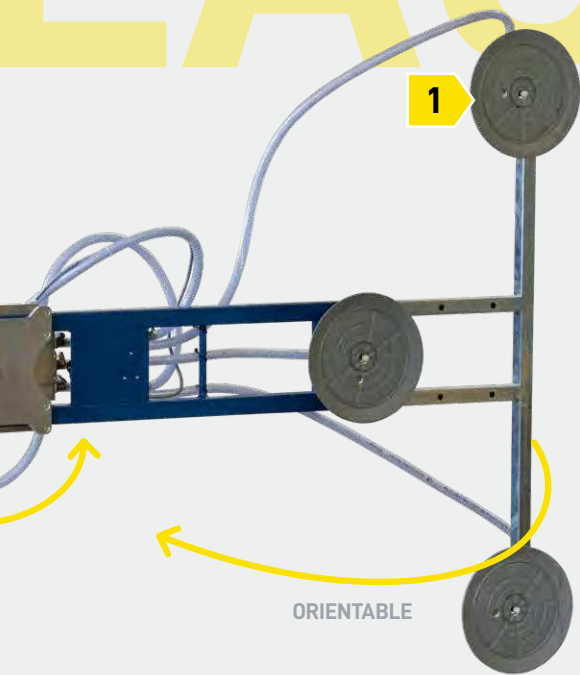

PARTICULIÈREMENT ÉTROIT

Grâce à la tête pivotante à 180°, il est possible de manipuler les panneaux même dans un espace réduit.

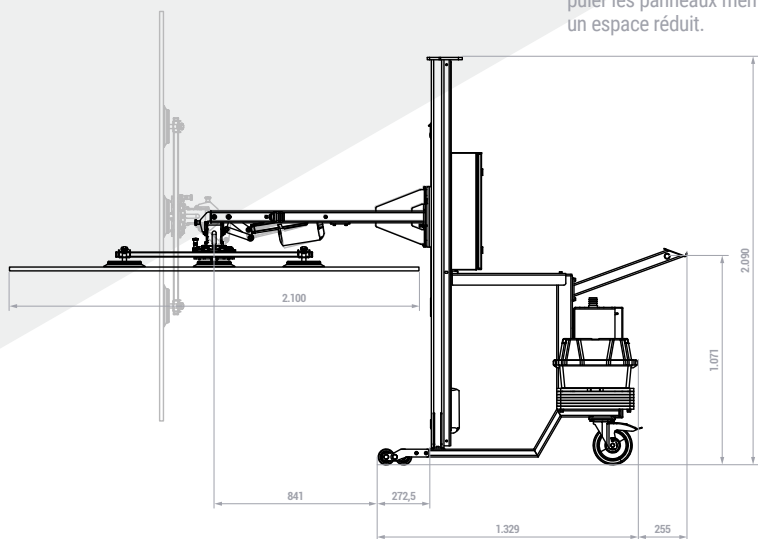

SUIVEZ-NOUS

   @beck_maschinenbau



**EXPOSITION
TESTER,
DÉCOUVRIR,
SE LAISSER SÉDUIRE...**

Notre salle d'exposition à Sigma-
ringen, dans le sud de l'Allemagne,
est ouverte tout au long de l'année
et permet de tester les produits et
machines. Venez nous rendre visite !

Reinhold Beck Maschinenbau GmbH
Im Grund 23 | 72505 Krauchenwies
ALLEMAGNE
Tél. +49 7576 962978-0
info@beck-maschinenbau.de
www.beck-maschinenbau.com

 **DISPONIBLE EN BOUTIQUE :** www.hokubema.com

HOKUBEMA
Maschinenbau GmbH

PANHANS
QUALITÄT SEIT 1918

SIITEC
SCHNEIDTECHNIK



MADE IN GERMANY

Sous réserve de modifications techniques/optiques.
Aucune responsabilité pour les erreurs et les modifications des photos.