

MOBILLIFTER

ML-120



LEISTUNGSSTARK

ERGONOMISCH

PRAKTISCH

VIELSEITIG

WIRTSCHAFTLICH

HUB- + ARBEITSTISCHE
HANDLING- UND HEBEGERÄTE
VERLEIMPRESSEN
UNTERTISCHKAPPSÄGEN
ROLLEN- + MESSBAHNEN

MOBILLIFTER

ML-120



TRAGLAST
bis 120 kg



PLATTENGRÖßEN
bis 2.100 x 3.200 mm



GESAMTHÖHE
2.090 mm

DER LEISTUNGSSTARKE PARTNER FÜR GROSSFORMATIGE PLATTEN

Mit dem Mobillifter von Reinhold Beck Maschinenbau GmbH ist das Plattenhandling von großformatigen Platten in Ihrem aufrechten Plattenlager künftig kein Problem mehr. Ausgestattet mit sechs schonenden und zugleich starken Sauggreifern kann eine Traglast von bis zu 120 kg gewährleistet werden. Platten mit einer Größe von 2.100 x 3.200 mm werden so einfach transportiert. Ein extra stabiler Schlauch, der als Vakuumentank dient, hält das Vakuum aufrecht, selbst beim Ausschalten der leistungsstarken Vakuumpumpe. So kann das Vakuum stets aufrechterhalten und Unfälle oder Transportschäden ausgeschlossen werden. Arbeiten auch Sie und Ihr Team in Zukunft ohne den Einsatz eigener Körperkraft unter ergonomischen Gesichtspunkten.

Stapeln von Palettenhöhen bis zu 1.600 mm, elektrisch betrieben

Kippwinkel vorwärts-rückwärts 180°, elektrisch betrieben

Drehwinkel des Kopfgelenks im/gegen den Uhrzeigersinn 180°

Drehwinkel des Kopfgelenks 360°

Der Mobillifter ML-120 besteht aus:

- + einem fahrbaren Untergestell
- + einem elektrischen Hebe- und Kippsystem
- + einer automatischen Vakuumeinheit
- + einer drahtlosen, elektrischen Steuerung

Gewicht 170 kg

ART.-NR.: 350.100.00



DER PRAKTISCHE HELFER FÜR:

- + Großformatige Platten aus der Vertikalen in die Horizontale drehen
- + Großformatige Platten der Verarbeitungsmaschine zuführen
- + Transport von großformatigen Platten aus dem Lager in die Maschinenhalle
- + Das Zuführen von großformatigen Platten in eine Plattensäge

AKKU-LADESYSTEM

Das Akku-System verfügt über zwei leistungsstarke Akkuzellen, welche mittels Steckersystem einfach geladen werden.



FUNK-FERNBEDIENUNG

Der Mobillifter lässt sich flexibel mit der intuitiven Funk-Fernbedienung steuern.



STUFENLOS
HÖHENVER-
STELLBAR
UNTER LAST

SAUGGREIFER
SIND IN DER
BREITE VER-
SCHIEBBAR

360°
DREHBAR

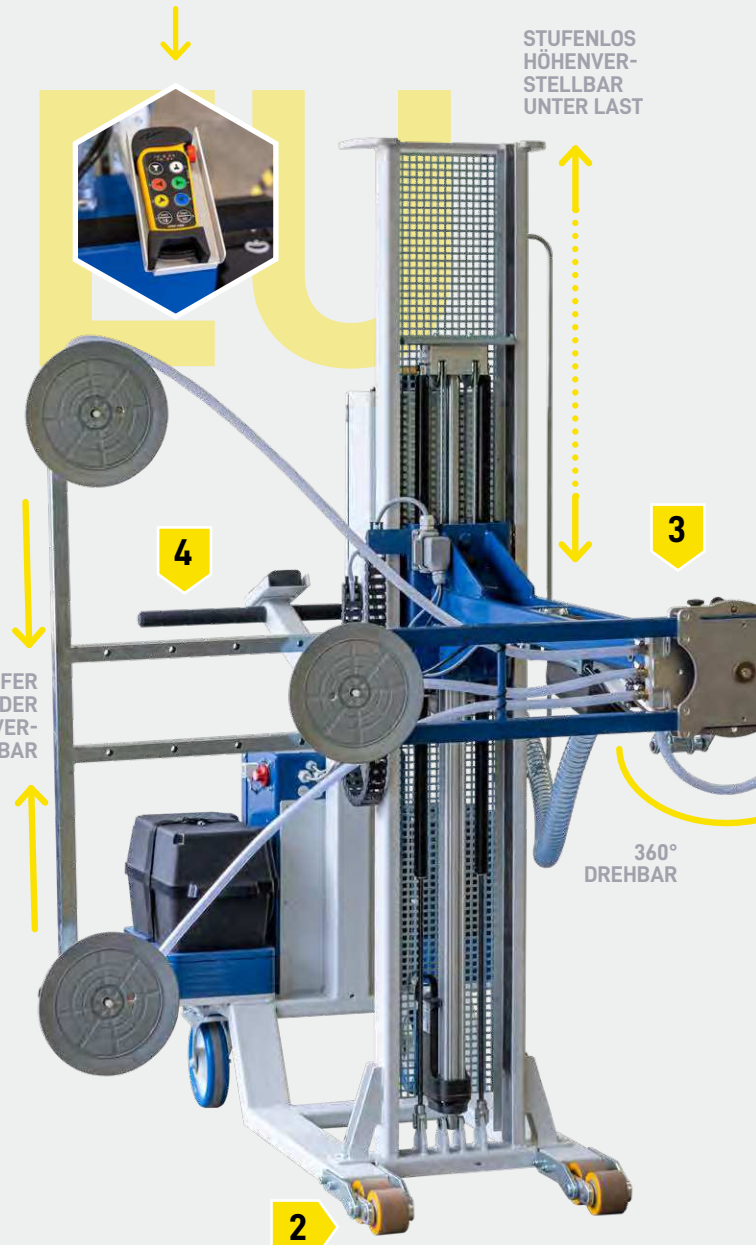



QR-Code scannen und
Anwendervideo ansehen:
<https://www.youtube.com/watch?v=YtNK5B50Zxg>

SICHERER STAND

Dank Gegengewichten ist ein sicherer Stand in jeder Situation garantiert.

HIGHLIGHT

DAS MACHT DEN MOBILLIFTER BESONDERS:

1



Sechs leistungsstarke Sauggreifer mit Tastventil für den Plattentransport.

2



Durch die kompakte Bauform lässt sich der Mobilflifter nah an Maschinen heranfahren.

3



Das Kopf Gelenk ist 360° drehbar und somit flexibel einstellbar.

4



Der Mobilflifter lässt sich mittels des Schiebebügels flexibel an die gewünschte Position fahren.

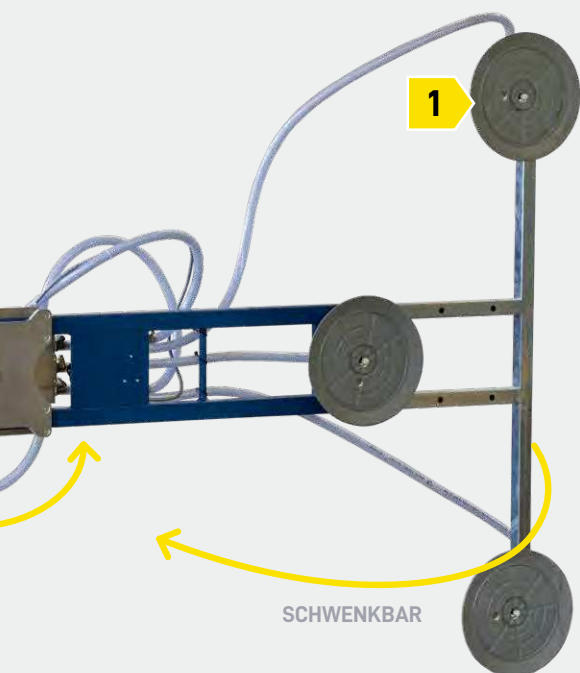
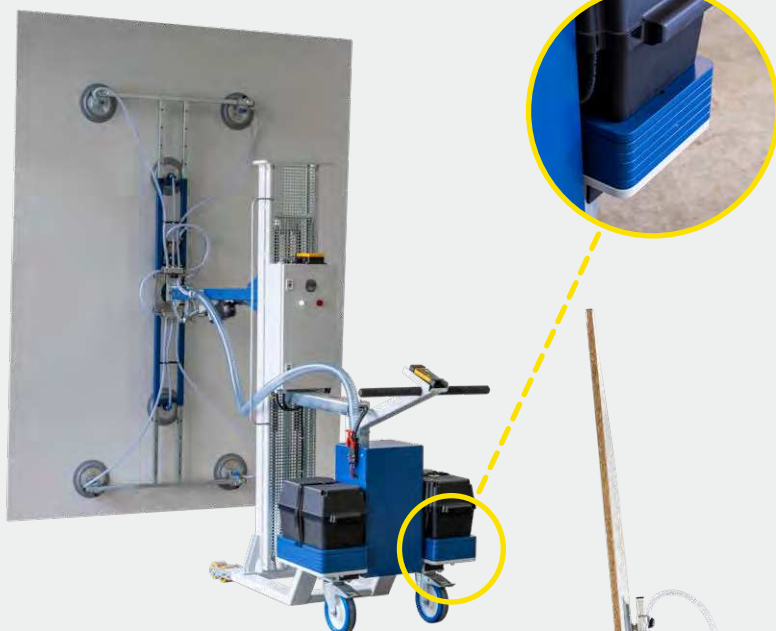

SCHWENKBAR

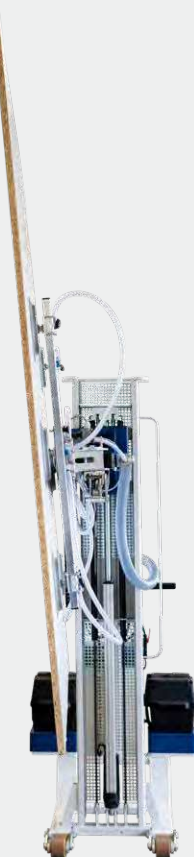

BESONDERS SCHMAL

Durch das um 180° schwenkbare Kopf Gelenk ist ein Plattentransport in engem Raum möglich.

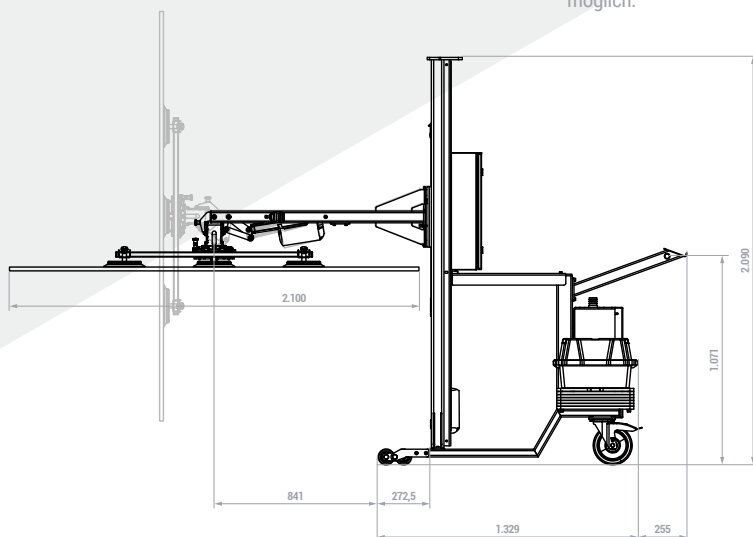

FOLGEN SIE UNS

   @beck_maschinenbau



SHOWROOM
PROBIEREN,
ERLEBEN,
VERLIEBEN ...

Unser Showroom im süddeutschen Sigmaringen ist eine ganzjährige Produktpräsentation und dient dem Ausprobieren von Produkten und Maschinen. Besuchen Sie uns!

Reinhold Beck Maschinenbau GmbH
Im Grund 23 | 72505 Krauchenwies
DEUTSCHLAND
Tel. +49 7576 962978-0
info@beck-maschinenbau.de
www.beck-maschinenbau.de

 IM SHOP ERHÄLTlich: www.hokubema.com

HOKUBEMA
Maschinenbau GmbH

PANHANS
QUALITÄT SEIT 1918

SIITEC
SINTERTECHNOLOGIE



MADE IN GERMANY

Technische und optische Änderungen vorbehalten.
Keine Haftung für Druckfehler und veränderte Bilder.