

RAPID 400

Bandsägemaschine



Technische Daten

Raddurchmesser:	400 mm
Sägeblattlänge:	min. 3230 mm / max. 3330 mm
Sägeblattbreite:	GL-Führung: 15 - 20 mm optionale APA-Führung: 15 - 20 mm Minimale Breite bei spezieller Belagsbombierung: jeweils 6 mm
Sägeblattstärke:	0,4 mm
Belagbreite:	25 mm
Sägeblattgeschwindigkeit:	1400 m/min
Schnitthöhe:	GL-Führung: max. 190 mm optionale APA-Führung: max. 205 mm
Schnittbreite:	max. 385 mm
Tischgröße:	420 x 570 mm
Tischhöhe:	900 mm
Bandsägeblattführung:	Standard: GL 456 Option: APA 2 (Größe 1)
Laservorrichtung (Option):	Laserklasse 1M
Antriebsmotor Leistung:	Standard: 1,1 kW (1,5 PS) Option: 1,5 kW (2,0 PS)
Motorbremse:	elektrisch
Schutzart:	IP54
Platzbedarf:	siehe Seite 2
Gewicht:	ca. 130 kg (netto)
Spannung:	400 V / 50 Hz
Zuleitungskabel:	Cu, 5-adrig Der Querschnitt muss vor Ort durch eine Elektrofachkraft bestimmt werden!
Anzuschließende Phasen:	L1 L2 L3 N PE
Absicherung:	16 A
Absaugung:	2 x Ø 100 mm Volumenstrom: 790 m ³ /h
Absaugleistung:	ca. 1450 m ³ /h bei 20 m/s (trockene Späne)



- Achtung: Es gelten die Vorschriften des örtlichen EVU.
- Die Überprüfung der Impedanz der Fehlerschleife und der Eignung der Überstromschutzeinrichtungen müssen am Aufstellort der Maschine erfolgen.
- Der Elektroanschluss darf nur von einer zugelassenen Elektrofachkraft vorgenommen werden.
- Den Schaltplan zur Maschine finden Sie in der Maschinsäule hinter dem Bedienfeld.

Emissionswerte gemäß EN ISO 3746:2010

Schalleistungspegel ¹	Leerlauf: 80 dB(A) Bearbeitung: 102 dB(A)
Emissionsdruckpegel am Arbeitsplatz ¹	Leerlauf: 67 dB(A) Bearbeitung: 89 dB(A)
Arbeitsplatzbezogener Staubemissionswert ^{2 3}	0,23 mg/m ³



Sobald die arbeitsplatzbezogenen Geräuschemissionswerte der Maschine 85 dB(A) überschreiten, ist dem Personal ein geeigneter Gehörschutz zur Verfügung zu stellen!

¹ Unsicherheitszuschlag K = 4dB | ² zulässig 2,0 mg/m³ Luft | ³ Staubemissionswerte: Ermittelt nach GS-HO-05

Abmessungen und Arbeitsplatz

Vorderansicht:

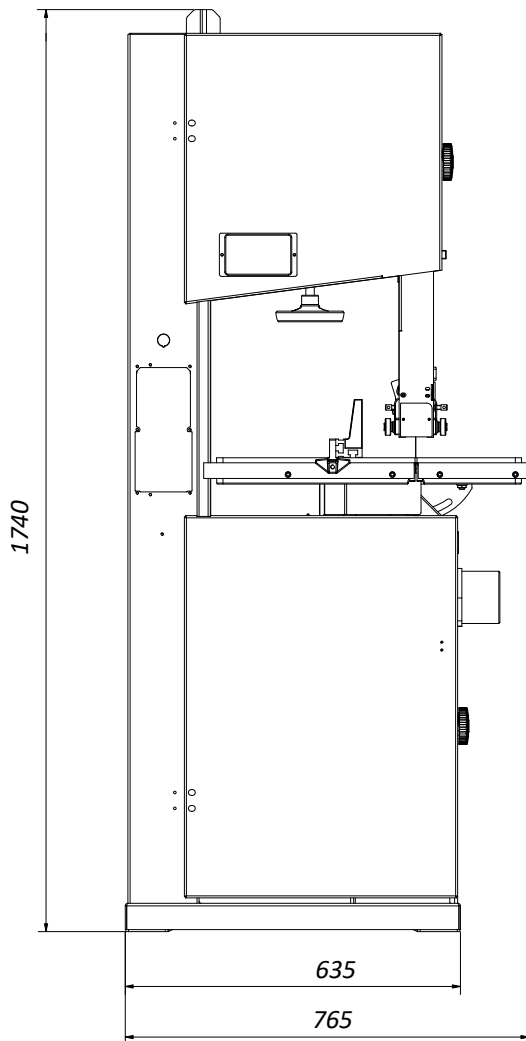

Seitenansicht:

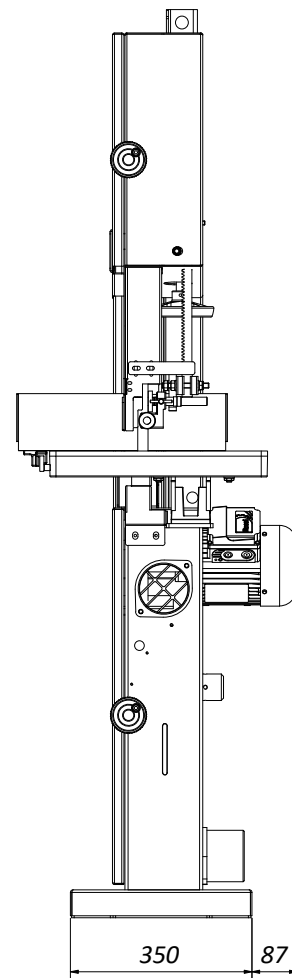

Draufsicht:

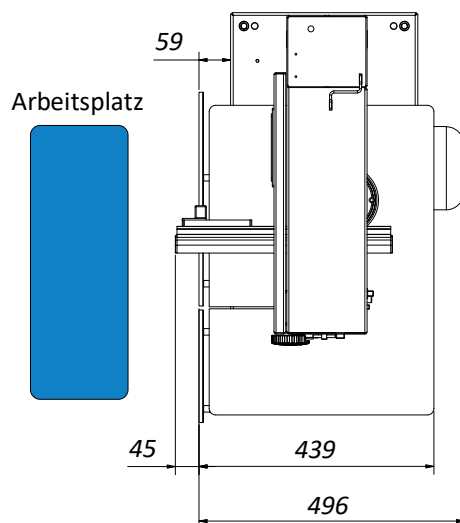

Platzbedarf:

Der effektive Platzbedarf ist in der Regel von den Abmessungen der Maschine und den Dimensionen der zu bearbeitenden Werkstücke abhängig.

Stellen Sie generell ausreichend Platz rund um die Maschine zur Verfügung und kalkulieren Sie auch den erforderlichen Arbeitsplatz für das Bedienpersonal und für die Zu- und Abführung der Werkstücke mit ein.

Reinhold Beck Maschinenbau GmbH

Im Grund 23 | DE -72505 Krauchenwies

Tel.: +49 (0) 7576 / 962 978 - 0 | Fax: +49 (0) 7576 / 962 978 - 90

E-Mail: info@beck-maschinenbau.de | Web: <https://www.beck-maschinenbau.de>