

TRADUCTION DE LA VERSION ORIGINALE



Notice d'utilisation

Systèmes de butée de longueur pour montage sur convoyeur à rouleaux

EXAKT P/B et EXAKT P/E

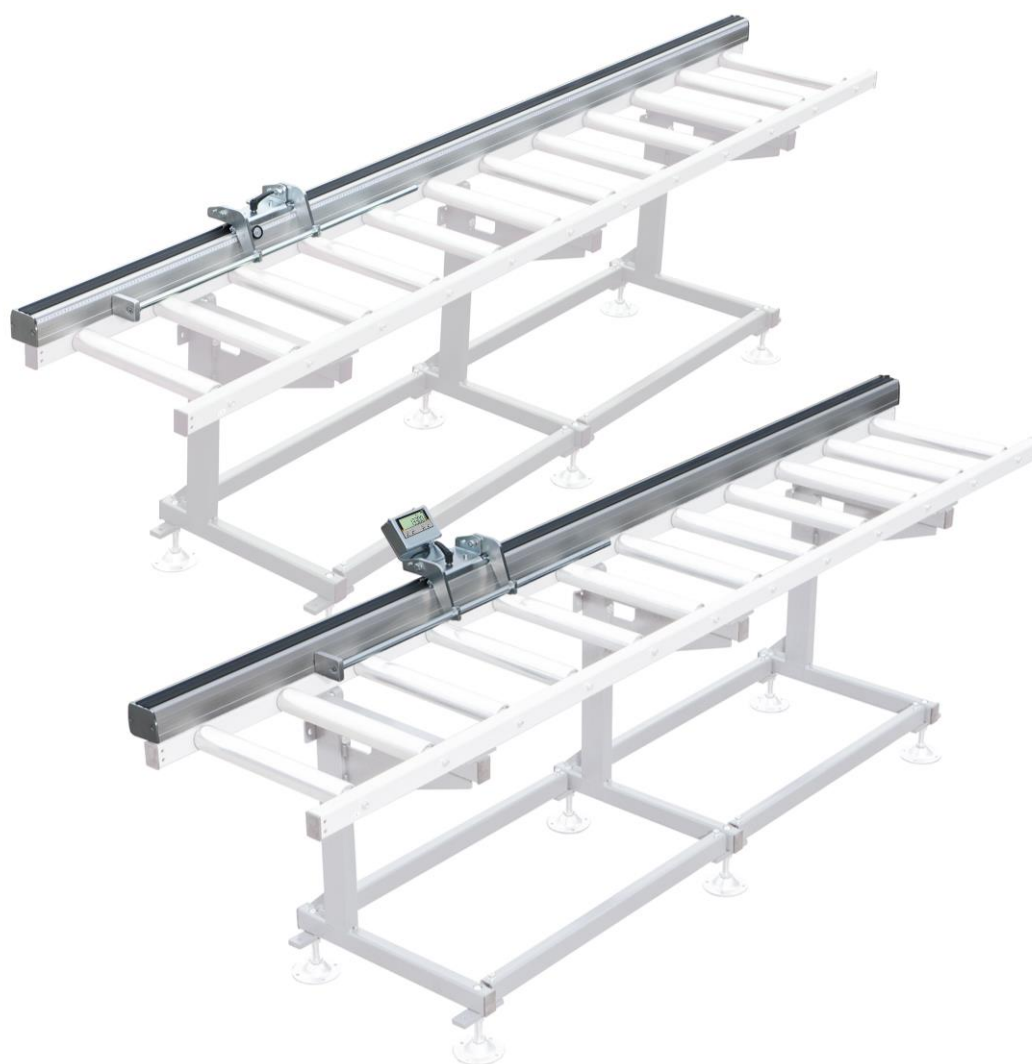

EXAKT P/B : Butée de longueur avec échelle millimétrique et loupe de mesure

EXAKT P/E : Butée de longueur avec système de mesure alimenté par batterie

Reinhold Beck Maschinenbau GmbH

Im Grund 23 | DE -72505 Krauchenwies

Tel. : +49 (0) 7576 / 962 978 - 0 | Fax : +49 (0) 7576 / 962 978 - 90

E-Mail : info@beck-maschinenbau.de | Web : <https://www.beck-maschinenbau.de>

Table des matières

1	Introduction.....	4
1.1	Mentions légales	4
1.2	Illustrations.....	4
2	Symboles	4
2.1	Symboles en général.....	4
2.2	Symboles dans les consignes de sécurité	5
3	Généralités	6
3.1	Caractéristiques.....	6
3.2	Application.....	6
3.3	Groupe cible et connaissances préalables.....	6
3.4	Exigences envers les opérateurs.....	7
3.5	Indications pour la prévention des accidents.....	7
3.6	Dispositions générales de sécurité	7
4	Sécurité.....	8
4.1	Consignes de sécurité de base.....	8
4.2	Champ d'application et utilisation conforme	8
4.3	Utilisation non conforme.....	8
4.4	Conséquences en cas de non-respect	8
4.5	Transformations et modifications du système de butée.....	9
4.6	Équipement de protection individuelle.....	9
4.7	Risques résiduels	9
4.8	Respecter les prescriptions de protection de l'environnement	10
4.9	Mesures organisationnelles.....	10
4.10	Sélection du personnel et qualification - obligations fondamentales	10
5	Types et description de produits.....	11
6	Caractéristiques techniques	12
6.1	Fabricant.....	12
7	Transport jusqu'au lieu d'installation.....	12
7.1	Déchargement par chariot élévateur	13
7.2	Contrôler l'état de livraison	13
7.3	Déballage et mise en place.....	13
7.4	Stockage intermédiaire.....	13
7.4.1	Stockage à court terme	13
7.4.2	Stockage à long terme.....	13
8	Installation et montage	14
8.1	Monter le(s) profil(s) de guidage sur le convoyeur à rouleaux du client	14
8.2	Monter le(s) profil(s) de guidage sur le convoyeur à rouleaux « Beck ».....	14

8.3	Relier entre eux les segments du profilé de guidage	15
8.4	Monter le mètre ruban pour EXAKT P/B	15
8.5	Monter la bande magnétique pour EXAKT P/E	16
8.6	Installer des joints en caoutchouc	17
8.7	Monter les plaques d'extrémité	17
9	Mise en service du système de butée	18
9.1	Définir le point zéro pour la butée	18
9.2	Référencement de la butée pour la version EXAKT P/E	18
9.3	Rabattre la butée	18
10	Dépannage	19
10.1	Documents complémentaires	19
11	Maintien	20
11.1	Remplacement des piles du modèle EXAKT P/E	20
12	Démontage et mise au rebut	21
13	Pièces de rechange	22
13.1	Pièces de rechange pour EXAKT P/B	22
13.2	Pièces de rechange pour EXAKT P/E	22
	Déclaration d'incorporation du composant (en tant que quasi-machine).....	23

Table des illustrations

Figure 1	: Systèmes de butée de longueur EXAKT P/B et EXAKT P/E	11
Figure 2	: fixation par équerre de montage à 90°	14
Figure 3	: vue latérale de l'unité montée	14
Figure 4	: fixation par équerre de montage 130°	14
Figure 5	: vue latérale de l'unité montée	14
Figure 6	: relier entre eux les segments du profilé de guidage	15
Figure 7	: monter le mètre ruban pour EXAKT P/B	15
Figure 8	: monter la bande magnétique pour EXAKT P/E	16
Figure 9	: installer des joints en caoutchouc	17
Figure 10	: monter les plaques d'extrémité	17
Figure 11	: régler le point zéro de la butée EXAKT P/B	18
Figure 12	: régler le point zéro de la butée EXAKT P/E	18
Figure 13	: remplacement de la pile IZ17E - Ouvrir le boîtier	20
Figure 14	: compartiment à piles à l'arrière	20

Révisions :

Révision	Auteur	Modification	Date
001	AG	Version originale allemande traduite	12.09.2023

1 Introduction

Les informations contenues dans cette notice d'utilisation permettent une utilisation sûre, conforme et économique de votre système de butée. Le respect des explications, des remarques et des prescriptions

- évite les dangers et les dysfonctionnements
- réduit les coûts de réparation et les temps d'arrêt
- augmente la fiabilité et la durée de vie

du système de butée.

L'exploitant doit s'assurer de la lecture de cette notice d'utilisation par les personnes chargées de l'exploitation, du maintien et de la réparation du système de butée. Cette notice d'utilisation ainsi que les éventuelles annexes et documents complémentaires doivent être conservés de manière bien accessible sur le lieu d'utilisation du système de butée.

	<p><i>La méconnaissance ou le non-respect de cette notice d'utilisation peut entraîner certains risques d'accident lors de l'utilisation du système de butée. Avant la mise en service, il convient de lire attentivement cette notice d'utilisation ainsi que les éventuelles annexes et documents complémentaires. Les instructions, en particulier les consignes de sécurité, doivent être respectées !</i></p> <p><u>L'utilisation</u> avec le système de butée au sens de cette notice d'utilisation comprend :</p> <ul style="list-style-type: none"> • l'installation et la mise en service, • le fonctionnement et l'utilisation correcte, • l'influence sur les conditions de fonctionnement, ainsi que • le maintien, le dépannage et la maintenance.
-----------------------------------------------------------------------------------	------------------------------------------------------------------------------------------------------------------------------------------------------------------------------------------------------------------------------------------------------------------------------------------------------------------------------------------------------------------------------------------------------------------------------------------------------------------------------------------------------------------------------------------------------------------------------------------------------------------------------------------------------------------------------------------------------------------------------------------------------------------------------------------------------------------

En plus de la notice d'utilisation et des règlements contractuels en vigueur dans le pays d'utilisation et au site d'exploitation concernant la prévention des accidents, les règlements techniques reconnus pour un travail en toute sécurité et selon les règles de l'art doivent également être considérés.

1.1 Mentions légales



Tous les contenus de ce mode d'emploi sont soumis aux droits d'utilisation et d'auteur de Beck Maschinenbau GmbH. Toute reproduction, modification, réutilisation et publication dans d'autres médias électroniques ou imprimés ainsi que leur publication sur Internet nécessitent l'accord écrit préalable de Reinhold Beck Maschinenbau GmbH.

1.2 Illustrations

Toutes les photos, illustrations et tous les graphiques contenus dans ce document sont simplement à des fins d'éclaircissement et d'une meilleure compréhension. Ils peuvent dans certaines circonstances différer de l'état actuel de la machine.

2 Symboles

2.1 Symboles en général

<i>Symbole</i>	<i>Signification</i>
	Signalise les passages de la notice d'utilisation auxquels vous devez accorder une attention particulière afin d'éviter tout dysfonctionnement ou détérioration de la machine.
	Renvois par des liens à des chapitres, des sections ou des illustrations au sein de ce de document.
	Renvoi à une référence sur un document séparé ou une source externe d'un fournisseur tiers.

2.2 Symboles dans les consignes de sécurité

Les consignes de sécurité sont accompagnées des symboles de danger correspondants, qui doivent être compris comme suit :

Symbole	Consigne de sécurité
	La lecture et l'utilisation de la notice d'utilisation sont obligatoires pour le personnel de service. <i>Le non-respect de ce point peut entraîner des blessures mortelles et des dommages matériels.</i>
	Symbole de danger général qui requiert la plus grande attention ! <i>Le non-respect de cette consigne peut entraîner des blessures légères, voire mortelles, ainsi que des dommages matériels.</i>
	Indication des dangers potentiels liés à la tension électrique ! <i>Le non-respect de cette consigne peut entraîner des blessures mortelles et des dommages matériels.</i>
	Indication d'une zone interdite sous une charge soulevée ! <i>Il est interdit de marcher dessus ! Il existe un risque accru de blessure, voire de mort.</i>
	Indication d'une zone interdite sur une plate-forme ! <i>Il est interdit de marcher dessus ! Il existe un risque accru de blessure, voire de mort.</i>
	Indication d'un éventuel risque d'écrasement ! <i>En cas de non-respect, il y a un risque accru de blessure des mains et des doigts !</i>
	Indication d'un éventuel risque d'écrasement ! <i>En cas de non-respect, il y a un risque accru de blessure pour les pieds et les orteils !</i>
	Risque possible d'écrasement dans la zone des objets fixes ! <i>Risque de dommages corporels et, le cas échéant, de dommages matériels supplémentaires.</i>
	Indication d'un danger potentiel lié à la circulation des chariots élévateurs ! <i>Le non-respect de cette consigne peut entraîner des blessures mortelles.</i>
	L'indication signale un danger potentiel dû à des charges suspendues ! <i>Le non-respect de cette consigne peut entraîner des blessures mortelles.</i>
	Remarque indique qu'il est possible de trébucher ou de glisser sur le sol ! <i>Le non-respect de cette consigne peut entraîner des blessures légères à graves.</i>
	Indication d'une éventuelle pollution de l'environnement ! <i>En cas de non-respect, risque de pollution de l'environnement et de la nappe phréatique !</i>
	Indication de l'obligation de porter des vêtements de travail moulants ! <i>Le non-respect de cette consigne peut entraîner un risque accru de blessures, voire la mort !</i>
	Indication de l'obligation de porter des chaussures de sécurité resp. des gants de protection ! <i>Le non-respect de cette consigne entraîne un risque accru de blessures aux pieds et aux orteils, resp. aux mains et aux doigts!</i>
	Indication de l'obligation de porter des lunettes de protection/protection du visage resp. des protections auditives ! <i>Le non-respect de cette consigne entraîne un risque accru de blessure des yeux/du visage resp. des conduits auditifs.</i>
	Indication de l'obligation de porter un masque de protection contre les poussières resp. un masque respiratoire ! <i>En cas de non-respect, il y a un risque accru de blessures pour les voies respiratoires.</i>
	Indication de l'obligation de porter un casque de protection ! <i>En cas de non-respect, il existe un risque accru de blessures à la tête pouvant entraîner la mort !</i>
	Risque d'incendie ! Ne pas fumer et ne pas allumer de flamme nue.
	Accès interdit aux personnes non autorisées ! <i>Risque de dommages corporels et, le cas échéant, de dommages matériels supplémentaires.</i>

3 Généralités



La notice d'utilisation doit être lue attentivement et comprise avant l'utilisation du système de butée de longueur ! En cas de doute, veuillez-vous adresser au fabricant.

Les systèmes de butées de longueur EXAKT P/B et EXAKT P/E sont composés d'un profilé porteur en aluminium avec un chariot de guidage sur roulement à billes et une butée rabattable stable qui peut être déplacée facilement à la main et, si nécessaire, rabattue vers le haut. La butée peut être fixée dans la position souhaitée à l'aide d'un levier de serrage. Le système de butée de longueur complet se monte en un tour de main sur le convoyeur à rouleaux existant ou sur une table et est ensuite immédiatement prêt à l'emploi.

- La version EXAKT P/B dispose d'une échelle de mesure graduée en mm et d'une loupe de mesure centrale. Cela permet de régler facilement et précisément la position de la longueur souhaitée avec une précision de mesure de $\pm 0,5$ mm par mètre.
- La version EXAKT P/E est équipée d'un système de mesure à bande magnétique et d'un indicateur de position LCD fonctionnant sur piles, qui dispose de nombreuses fonctions supplémentaires programmables (par ex. sens de comptage et unités de mesure commutables, fonction de mesure incrémentale, 1 valeur de référence ainsi que 3 mesures de décalage mémorisables). Le système de butée, y compris le dispositif numérique de mesure de longueur, dispose d'une précision de mesure de $\pm 0,2$ mm par mètre.

3.1 Caractéristiques

- Montage rapide et simple sur des tables ou des convoyeurs à rouleaux
- Profilé de guidage en aluminium anodisé et indéformable
- Chariot coulissant guidé de l'intérieur et monté sur roulement à billes
- Lèvres d'étanchéité spéciales pour la protection contre la poussière et l'humidité
- Dispositif de serrage stable pour fixer le chariot de guidage
- Bras de butée rabattable vers l'arrière en cas de non-utilisation
- Système de segments modulaires pour des longueurs individuelles

3.2 Application

Le système de butée peut être utilisé pour tous les travaux qui correspondent à son utilisation conforme dans la section \Rightarrow 4.2. Le butée est poussé manuellement à une dimension déterminée et fixé à la position souhaitée par un levier de serrage. Les pièces à usiner prévues sont alors butées contre la butée et ensuite traitées mécaniquement (par ex. machine à scier, perceuse, etc.). Le système de butée ne doit pas être utilisé pour pousser ou tirer des pièces.

- Le système de butée ne doit pas être utilisé pour des travaux qui ne correspondent pas à son utilisation conforme (voir section \Rightarrow 4.2).
- Le système de butée est exclusivement destiné à un usage professionnel.

3.3 Groupe cible et connaissances préalables

Cette notice d'utilisation s'adresse au personnel utilisateur du système de butée, qui doit être désigné par l'exploitant. Le personnel de service doit remplir les conditions suivantes :

- Connaissances techniques et mécaniques de base ainsi que connaissances des termes techniques correspondants
- Lire et comprendre cette notice d'utilisation et d'entretien

Pour acquérir les connaissances nécessaires à l'utilisation du système de butée, l'exploitant doit prendre les mesures suivantes :

- Formation au produit pour chaque opérateur (y compris le personnel externe éventuel)
- Formation régulière à la sécurité en rapport avec le convoyeur à rouleaux et la machine de traitement

3.4 Exigences envers les opérateurs

- ⚠ L'utilisateur est responsable de l'utilisation sûre du système de butée !
- ⚠ Le système de butée ne doit être monté et utilisé que par du personnel formé qui a en outre lu ce manuel d'utilisation et de maintenance.
- ⚠ L'inspection, le maintien, le nettoyage et la remise en état ne doivent être effectués que par des spécialistes techniques ayant suivi une formation spécifique au produit.
- ⚠ Pour la planification et le contrôle des travaux, il convient de faire appel à des spécialistes ayant suivi une formation spécifique au produit et de les rendre responsables.
- ⚠ L'âge minimum légal doit être respecté.
- ⚠ Les dispositions nationales de protection des travailleuses doivent être respectées.

3.5 Indications pour la prévention des accidents

Pour éviter les accidents, il convient de lire attentivement et de respecter les notices d'utilisation des composants utilisés avec le système de butée (convoyeur à rouleaux, machine d'usinage, etc.). Respecter en particulier les consignes de sécurité et de prévention des accidents qui y figurent.

3.6 Dispositions générales de sécurité

De manière générale, les règles de sécurité et les obligations suivantes s'appliquent lors de l'utilisation du système de butée :

- ⚠ Le système de butée ne doit être utilisé que s'il est en parfait état de fonctionnement.
- ⚠ Il est interdit de transformer ou de modifier le système de butée sans l'autorisation écrite du fabricant / fournisseur.
- ⚠ Les pannes ou dommages doivent être immédiatement signalés à l'exploitant. En cas de panne, procéder comme suit :
- ⚠ Mettre le système de butée hors service, éliminer la cause de la panne et remédier à la panne.
- ⚠ Contrôler ensuite l'état de sécurité du système de butée et ne le remettre en service qu'après !
- ⚠ Les travaux de réparation et de maintenance sur les composants électroniques de la version EXAKT P/E ne peuvent être effectués que par un personnel spécialisé autorisé et formé.
- ⚠ Les travaux de maintenance doivent être effectués et documentés conformément aux instructions de maintenance.
- ⚠ En cas de réparation, seules les pièces de rechange d'origine du fabricant doivent être utilisées.
- ⚠ Les composants électroniques supplémentaires ne doivent être achetés qu'auprès du fabricant du système de butée.
- ⚠ Seules des personnes instruites, formées ou qualifiées peuvent travailler sur et avec le système de butée, qui sont également familiarisées avec le fonctionnement et l'utilisation du convoyeur à rouleaux ainsi que de la machine d'usinage associée.
- ⚠ L'utilisation du système de butée est soumise aux dispositions nationales de protection des travailleurs ainsi qu'aux prescriptions nationales de sécurité et de prévention des accidents.

4 Sécurité

4.1 Consignes de sécurité de base

Le système de butée peut présenter des risques en cas d'utilisation non conforme. Respectez donc les consignes de sécurité mentionnées dans ce chapitre et les prescriptions de prévention des accidents de votre association professionnelle !



Le fabricant décline toute responsabilité pour les dommages et les dysfonctionnements dus au non-respect de la notice d'utilisation.

4.2 Champ d'application et utilisation conforme

Les systèmes de butée de la série EXAKT P/B et EXAKT P/E sont, grâce à leur conformité à la directive sur les machines 2006/42/CE, appropriés en tant qu'aides techniques pour des possibilités d'utilisation dans l'entreprise et l'artisanat.



Une utilisation non conforme peut mettre en danger des personnes et entraîner un défaut ou un endommagement du système de butée.

- ⚠ Le système de butée est prévu pour fonctionner dans des espaces intérieurs couverts.
- ⚠ Le système de butée est conçu de manière à pouvoir être amené et fixé manuellement dans une position déterminée afin d'amener les pièces à usiner à la longueur souhaitée.
- ⚠ Les travaux sur le système de butée ne doivent être effectués qu'à des postes de travail suffisamment éclairés.
- ⚠ Le système de butée ne doit être exploité et utilisé qu'en position horizontale.
- ⚠ Le système de butée n'est pas conçu pour le déplacement et le transport de personnes.
- ⚠ Le système de butée ne doit pas être utilisé dans des zones de travail présentant un risque d'explosion.
- ⚠ Toute utilisation dépassant ce cadre est considérée comme non conforme et interdite.

4.3 Utilisation non conforme

Il y a utilisation non conforme lorsque le système de butée est utilisé autrement que ce qui est prescrit dans cette notice d'utilisation et dans la section ⇨ 4.2 , par ex :

- ⚠ Utilisation et emploi à des fins privées resp. non professionnelles
- ⚠ Utilisation en violation des prescriptions de la notice d'utilisation.
- ⚠ Utilisation après des transformations ou des modifications arbitraires
- ⚠ Pousser ou tirer des pièces à usiner

En cas d'utilisation non conforme du système de butée, tout droit de garantie, de responsabilité et autres droits à dommages et intérêts de l'utilisateur à l'encontre du fabricant est exclu !





4.4 Conséquences en cas de non-respect

Si le système de butée n'est pas utilisé, entretenu ou réparé conformément aux prescriptions de sécurité, de manière non conforme, incorrecte ou abusive, il en résulte les risques suivants :

- ⚠ Dangers pour la santé de l'opérateur
- ⚠ Dangers pour le système de butée ainsi que pour les composants supplémentaires et les objets dans l'environnement
- ⚠ Les atteintes au fonctionnement en rapport avec le convoyeur à rouleaux et la machine d'usage

En cas d'utilisation non conforme du système de butée, tout droit de garantie, de responsabilité et autres droits à dommages et intérêts de l'utilisateur à l'encontre du fabricant est exclu !

4.5 Transformations et modifications du système de butée

-  Le système de butée ne doit être utilisé que dans son état d'origine (état de livraison) !
-  Le type et la nature des composants du système de butée ne doivent pas être modifiés.
-  Seules les pièces de rechange et les accessoires d'origine du fabricant peuvent être utilisés.
-  Les divergences ne sont pas autorisées!

	Les modifications ou transformations arbitraires par l'utilisateur, sans l'accord écrit du fabricant, sont interdites et excluent tout droit à la garantie, à la responsabilité et à d'autres dommages et intérêts de l'utilisateur envers le fabricant !
-----------------------------------------------------------------------------------	------------------------------------------------------------------------------------------------------------------------------------------------------------------------------------------------------------------------------------------------------------------

4.6 Équipement de protection individuelle









Selon l'activité et l'utilisation individuelle du système de butée ainsi qu'en fonction de l'environnement, le port d'un équipement de protection individuelle est nécessaire.



	En ce qui concerne l'orientation de la protection personnelle, respectez et suivez les notices d'utilisation du convoyeur à rouleaux, de la machine d'usinage et, le cas échéant, d'autres composants utilisés en liaison avec le système de butée.
-----------------------------------------------------------------------------------	------------------------------------------------------------------------------------------------------------------------------------------------------------------------------------------------------------------------------------------------------------

4.7 Risques résiduels

Le système de butée est construit selon l'état actuel de la technique et les règles techniques de sécurité reconnues. Toutefois, son utilisation peut présenter des risques pour la vie et l'intégrité corporelle de l'utilisateur ou de tiers resp. des détériorations du système de butée et d'autres biens matériels. Même en cas d'utilisation conforme, et malgré le respect de toutes les consignes de sécurité applicables, les risques résiduels suivants peuvent encore survenir en raison de la construction imposée par l'utilisation du système de butée :

	La lecture et l'observation de la notice d'utilisation sont obligatoires pour le personnel de service. En outre, les notices d'utilisation des composants complémentaires de tiers doivent être respectées.
	Attention aux risques d'écrasement : a) lors du transport par chariot élévateur : entre fourches & palette / système de butée b) lors de la prise du composant : entre le système de butée / la palette et le sol c) lors de la dépose du composant : entre le système de butée et les dispositifs fixes Portez des gants et des chaussures de sécurité.
	Les chariots élévateurs ou les véhicules similaires équipés d'un moteur à combustion produisent des gaz d'échappement toxiques. Portez généralement un masque de protection respiratoire dans les environnements de travail avec les gaz d'échappement susmentionnés.
	Risque de chute d'objets pendant le transport ! Portez donc des chaussures de sécurité.
	Risque accru de blessures pouvant entraîner la mort ! Il est interdit de pénétrer dans la zone dangereuse sous une charge soulevée lors du transport ou de l'installation au moyen d'un chariot élévateur ! Portez généralement un casque de protection dans les environnements de travail avec des charges suspendues.
	Risque accru de blessures pouvant entraîner la mort ! Il est interdit de marcher sur la plate-forme du chariot élévateur lors du transport ou de l'installation !
	Prévenez les risques éventuels en veillant à ce que le sol soit exempt de poussière et à ce que les revêtements de sol antidérapants soient maintenus propres dans la zone de mouvement autour du système de butée.
	En cas d'utilisation avec un convoyeur à rouleaux et des machines supplémentaires, lisez au préalable les notices d'utilisation respectives et respectez les consignes de sécurité et de prévention des accidents qu'elles contiennent.
	Risque d'incendie pendant le travail du bois en raison de la poussière de bois, en liaison avec des étincelles et/ou un feu ouvert !

4.8 Respecter les prescriptions de protection de l'environnement

Pour tous les travaux effectués sur et avec le système de butée, il convient de respecter les consignes de protection de l'environnement, les obligations et les lois en vigueur sur le lieu d'utilisation pour la prévention des déchets et le recyclage et/ou l'élimination en bonne et due forme. Cela concerne en particulier les travaux d'installation, de réparation et de maintenance avec des substances qui pourraient polluer la nappe phréatique (par exemple les huiles de lubrification ainsi que les produits et liquides de nettoyage contenant des solvants). Ces substances ne doivent en aucun cas s'infiltrer dans le sol ou être déversées dans les canalisations.

	<p>Ne stockez et ne transportez les substances mentionnées ci-dessus que dans des récipients appropriés. Évitez des fuites des substances dangereuses en utilisant des récipients appropriés de collecte. Laissez l'élimination des substances mentionnées ci-dessus à une entreprise qualifiée d'élimination des déchets.</p>
-----------------------------------------------------------------------------------	---------------------------------------------------------------------------------------------------------------------------------------------------------------------------------------------------------------------------------------------------------------------------------------------------------------------------------------

4.9 Mesures organisationnelles

- ⚠ Toujours conserver la notice d'utilisation à portée de main sur le lieu d'utilisation du système de butée.
- ⚠ En complément de la notice d'utilisation, respecter et donner des instructions sur les réglementations générales, légales et autres, obligatoires en matière de prévention des accidents et de protection de l'environnement.
- ⚠ Compléter la notice d'utilisation par des instructions, y compris des obligations de surveillance et d'information pour tenir compte des particularités de l'entreprise, par exemple en ce qui concerne l'organisation du travail, les processus de travail et le personnel employé.
- ⚠ Le personnel chargé des activités sur le système de butée doit avoir lu la notice d'utilisation, et en particulier le chapitre Consignes de sécurité, avant de commencer le travail. Pendant le travail, il est trop tard. Cela vaut tout particulièrement pour le personnel qui n'intervient qu'occasionnellement sur le système de butée.
- ⚠ Contrôler le travail conscient de la sécurité et des dangers en respectant la notice d'utilisation.
- ⚠ Lors de l'utilisation de machines supplémentaires sur le système de butée, il convient de lire la notice d'utilisation correspondante et de la garder à portée de main. Respectez en particulier les consignes de sécurité et de danger qui y figurent.
- ⚠ En cas de modifications du système de butée ou de son comportement en service touchant à la sécurité, arrêter immédiatement l'ensemble du système et signaler la panne au service ou à la personne compétents.
- ⚠ Ne pas effectuer de modifications, d'ajouts ou de transformations sur le système de butée sans l'autorisation du fabricant ! Cela porte atteinte à la sécurité, ce qui annule la garantie du fabricant et tout droit à la responsabilité.
- ⚠ Les pièces de rechange doivent répondre aux exigences techniques définies par le fabricant. N'utilisez donc que des pièces de rechange d'origine du fabricant.
- ⚠ Respecter les possibilités de détection et de lutte contre les incendies. Faire connaître l'emplacement et l'utilisation des extincteurs (classe d'incendie ABC). Ne pas utiliser d'eau !

4.10 Sélection du personnel et qualification - obligations fondamentales

- ⚠ La conception et l'utilisation du système de butée conviennent aussi bien aux droitiers qu'aux gauchers.
- ⚠ Le système de butée est prévu pour être utilisé par une seule personne.
- ⚠ Les travaux sur et avec le système de butée ne doivent être effectués que par un personnel fiable. Respecter l'âge minimum légal !
- ⚠ N'employer que du personnel formé ou instruit, définir clairement les compétences du personnel pour l'utilisation, la préparation, l'entretien et la réparation !
- ⚠ S'assurer que seul le personnel mandaté intervient sur le système de butée !
- ⚠ Le personnel à former, à instruire ou se trouvant dans le cadre d'une formation générale ne doit travailler sur le système de butée que sous la surveillance permanente d'une personne expérimentée.

5 Types et description de produits

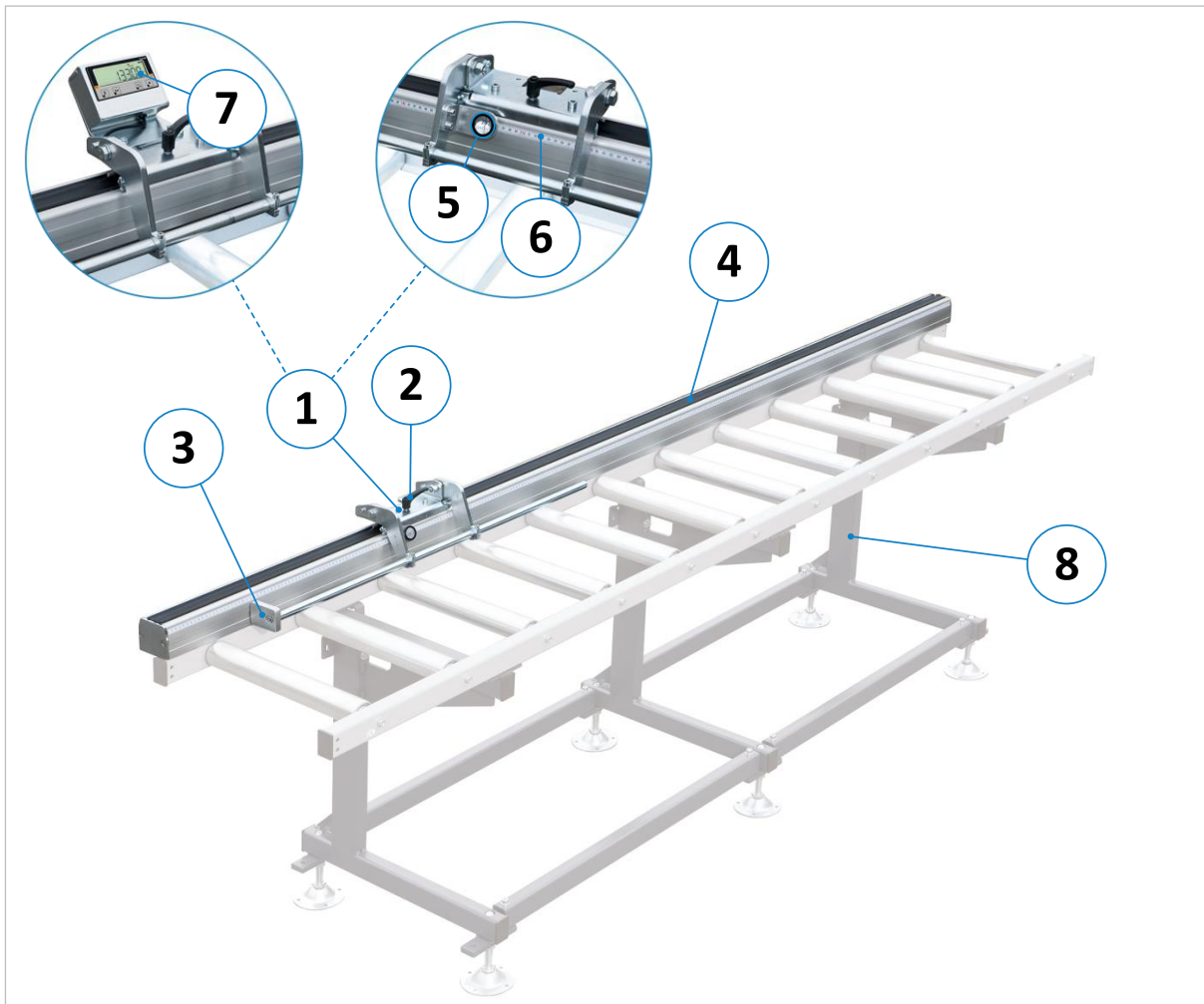

Figure 1 : Systèmes de butée de longueur EXAKT P/B et EXAKT P/E

Pos.	Description	Pos.	Description
1	Chariot de guidage	5	Loupe de mesure (EXAKT P/B)
2	Levier de serrage pour la fixation	6	Ruban de mesure avec échelle en mm (EXAKT P/B)
3	Butée de matériel (rabattable)	7	Indicateur de position LCD IZ17E (EXAKT P/E)
4	Profilé de guidage en aluminium	8	Conveyeur à rouleaux (côté client)

Les deux versions disposent de la même butée rabattable robuste (3) avec un chariot de guidage (1) monté sur roulement à billes, qui peut être déplacé facilement à la main et qui permet ainsi d'amener la butée dans la position souhaitée. Les deux versions se distinguent uniquement par le type de système de mesure de longueur.

Système de mesure pour EXAKT P/B	Système de mesure pour EXAKT P/E
<ul style="list-style-type: none"> Dispositif de mesure de longueur avec échelle millimétrique (6) et loupe de mesure (5) sur le chariot de guidage (1) Précision de mesure voir chapitre ⇒ 6 	<ul style="list-style-type: none"> Dispositif de mesure avec bande magnétique, capteur magnétique et affichage LCD (7) fonctionnant sur piles sur le chariot de guidage (1) Précision de mesure voir chapitre ⇒ 6

6 Caractéristiques techniques

Données mécaniques	
Butée de matériel	butée rabattable robuste avec chariot de guidage sur roulement à billes, facile à déplacer et à bloquer manuellement.
Guidage	profilé en aluminium anodisé (90 x 80 mm), sans torsion
Montage	par 2 rainures en T dans la partie inférieure du profilé de guidage
Longueurs disponibles	2, 3, 4, 5 ou 6 m (longueurs impaires sur demande)
Poids du profilé de guidage	env. 5,5 kg par mètre
Poids du chariot de guidage	env. 7,5 kg

Système de mesure EXAKT P/B	
Système de mesure	dispositif de mesure manuel avec échelle millimétrique et loupe de mesure sur le chariot de guidage
Précision de mesure	± 0,5 mm par mètre

Système de mesure EXAKT P/E	
Système de mesure	système de mesure à bande magnétique inusable, déplaçable manuellement, avec indicateur de position LCD IZ17E alimenté par batterie, monté directement sur le chariot de guidage
Précision de mesure	± 0,2 mm par mètre

6.1 Fabricant





Reinhold Beck Maschinenbau GmbH
 Im Grund 23
 DE-72505 Krauchenwies (Allemagne)
 Phone : +49 (0) 7576 / 962 978 - 0
 Fax : +49 (0) 7576 / 962 978 - 90
 Email : info@beck-maschinenbau.de

Remarque : Avant de réaliser une utilisation qui s'écarte de l'aptitude décrite (voir section ⇨ 4.2), il est impératif de consulter le fabricant. Dans le cas contraire, tous les droits de garantie, de responsabilité et autres droits à dommages et intérêts de l'utilisateur à l'encontre du fabricant seront annulés !

7 Transport jusqu'au lieu d'installation

Seul le personnel de déchargement formé doit être utilisé pour les travaux mentionnés dans ce chapitre !

Remarque : Selon la longueur commandée, le système de butée est composé d'un profilé de guidage continu ou de plusieurs segments individuels, qui sont livrés avec le chariot de guidage et la butée sur une palette de fret.

	Il existe un risque d'accident accru lors du déchargement et du transport du système de butée ! La palette de fret peut basculer et tomber en raison de son poids !
	N'utiliser que des engins de levage homologués et contrôlés ayant une capacité de charge suffisante et ne transporter la palette que sur une surface plane et solide !
	Portez des gants de protection, des chaussures de sécurité et un casque de protection lors du transport.
	Risque accru de blessure et de mort ! Ne jamais se tenir sous la charge lors du levage et de la dépose ! Eloigner les personnes se trouvant à proximité de la zone de danger !
	Avertissement : Risque accru de blessure et de mort ! Ne pas monter sur la plate-forme du chariot élévateur lors du transport et ne jamais se déplacer sur la plate-forme !

7.1 Déchargement par chariot élévateur

	<p>Danger de mort lors de l'utilisation d'un chariot élévateur ! Gardez une distance suffisante et faites attention à sa vitesse. Les véhicules équipés d'un moteur à combustion produisent en outre des gaz d'échappement toxiques. Le cas échéant, portez un masque de protection respiratoire.</p>
-----------------------------------------------------------------------------------	--------------------------------------------------------------------------------------------------------------------------------------------------------------------------------------------------------------------------------------------------------------------------------------------------------------



- Introduisez les fourches du chariot élévateur, réglées en conséquence, au centre des emplacements prévus sur la palette de fret et soulevez-les avec précaution.
- Soulever maintenant avec précaution la palette du camion et la transporter sur le lieu d'utilisation à l'aide d'un transpalette manuel ou d'un autre moyen de transport approprié, conformément aux règles générales de sécurité.

7.2 Contrôler l'état de livraison

Vérifier que le produit est complet et qu'il n'a pas subi de dommages pendant le transport ; en cas de dommages pendant le transport ou de pièces manquantes, les documenter immédiatement sur la lettre de voiture de l'entreprise de transport → Informer en même temps le fabricant.

7.3 Déballage et mise en place

Déballer le système de butée et retirer le matériel d'emballage. Retirer ensuite les composants de la palette et les monter sur le convoyeur à rouleaux conformément au chapitre ⇒ 8 « Installation et montage ».

	<p>Risque d'incendie ! Ne pas fumer et ne pas allumer de flamme nue.</p>
	<p>Éliminer le matériel d'emballage dans le respect de l'environnement !</p>

7.4 Stockage intermédiaire

Si le système de butée n'est pas mis en service immédiatement après la livraison, il doit être stocké soigneusement dans un endroit protégé. Couvrir soigneusement le système de butée sur toute sa longueur afin d'éviter toute pénétration de poussière ou d'humidité.

7.4.1 Stockage à court terme

- sec
- protéger les parties exposées à la corrosion
- déposer dans un endroit approprié

7.4.2 Stockage à long terme

- sec
- protéger les parties exposées à la corrosion
- protéger le système de butée contre les salissures
- déposer dans un endroit approprié
- retirer les piles de l'indicateur de position (EXAKT P/E uniquement)
- si nécessaire, démonter en segments individuels

8 Installation et montage



L'installation et le montage du système de butée sur le convoyeur à rouleaux ou similaire doivent être effectués par une personne compétente.

8.1 Monter le(s) profil(s) de guidage sur le convoyeur à rouleaux du client

Le matériel de montage suivant est nécessaire pour 1 mètre de profilé de guidage :

- 1 x équerre de montage 90° (**W**), 4 x écrous coulissants M8 (**T**) et 4 x vis à six pans creux M8 x 16 (**S**)
- Par équerre de montage, le cas échéant, 1 x vis à six pans creux M10 de longueur adéquate + écrou M10
- Clé Allen SW 6 et éventuellement SW 8 ainsi que clé à fourche SW17 (si vous percez vous-même)

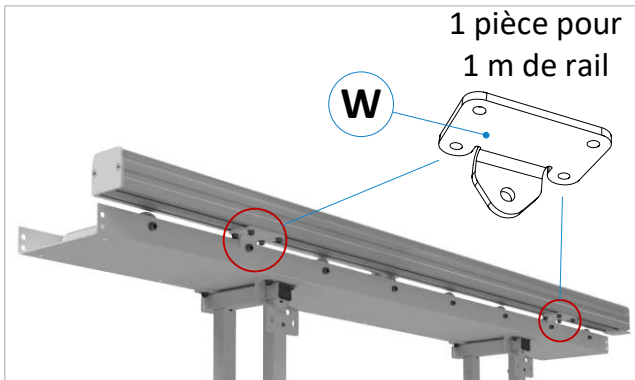

Figure 2 : fixation par équerre de montage à 90°

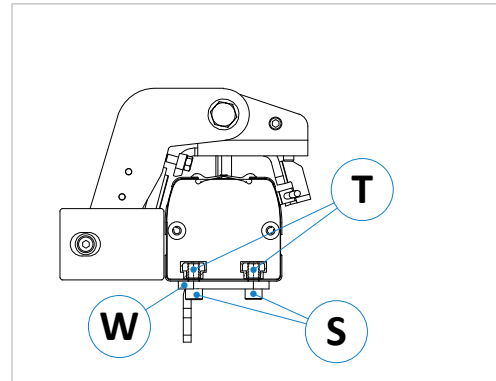

Figure 3 : vue latérale de l'unité montée

1. Les équerres de montage (**W**) pour les profilés doivent être montées à chaque fois à une distance de 1 m.
2. Comme points de montage, on peut au choix utiliser les vis à galets existantes ou percer ses propres trous ($\varnothing = 10,5$ mm) entre les galets → Visser les équerres de montage à 1 m d'intervalle sur le convoyeur à galets via les galets existants ou les trous de 10,5 mm que vous avez percés vous-même.
3. Équipez chaque équerre (**W**) de quatre vis à six pans creux M8 x 16 (**S**) et de quatre écrous coulissants (**T**).
4. Glisse maintenant le segment de profilé correspondant avec les deux rainures en T sur la face inférieure sur les coulisseaux (**T**) des équerres de montage (**W**).
5. Faites glisser le profilé dans la bonne position et serrez les 4 vis à six pans creux (**S**).
6. Pour relier plusieurs segments de profil, procédez comme décrit dans la section ⇨ 7.

8.2 Monter le(s) profil(s) de guidage sur le convoyeur à rouleaux « Beck »

En raison de la construction, le montage du système de butée sur les chemins de roulement à rouleaux Beck s'effectue en position inclinée via une équerre de montage de 130°. Le matériel de montage suivant est nécessaire pour 1 mètre de profilé de guidage :

- 1 x équerre de montage 130° (**W**), 4 x écrous coulissants M8 (**T**) et 4 x vis à six pans creux M8 x 16 (**S**)
- Pour chaque équerre de montage (**W**), une douille d'écartement (**D**) de 86 mm + 1 vis à six pans creux M10 x 110
- 1 x clé Allen SW 6 et 1 x clé Allen SW 8

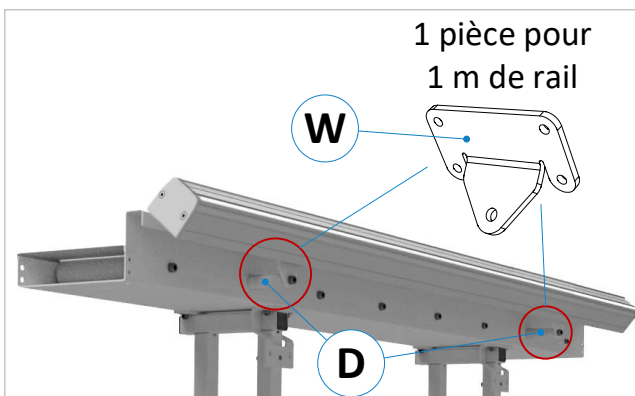

Figure 4 : fixation par équerre de montage 130°

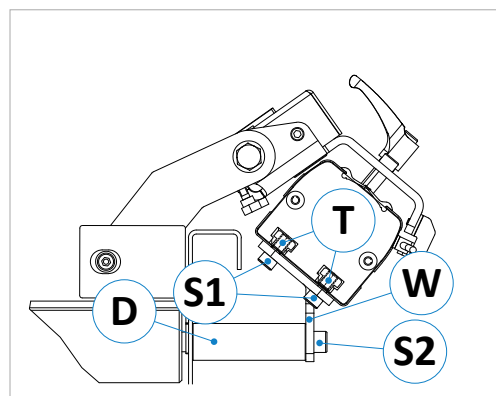

Figure 5 : vue latérale de l'unité montée

1. Les équerres de montage (**W**) pour les profilés de guidage doivent être montées à chaque fois à une distance de 1 mètre → Comme l'écart entre les rouleaux est de 250 mm, une équerre de montage peut être fixée à chaque cinquième rouleau.
2. Retirez les vis de fixation des rouleaux existantes aux endroits correspondants du convoyeur à rouleaux → Insérez la vis à six pans creux M10 x 100 (S2) fournie dans le trou de 10,5 mm de l'équerre de montage (**W**) et enfoncez la douille d'écartement (**D**) de 86 mm sur la vis.
3. Fixez l'équerre (**W**) avec la vis (**S2**) dans le trou de rouleau correspondant (⇒ Figure 5).
4. Équipez chaque équerre (**W**) de quatre vis à six pans creux M8 x 16 (**S**) et de quatre coulisseaux (**T**).
5. Glissez le segment de profilé de guidage correspondant avec les deux rainures en T sur la face inférieure sur les coulisseaux (**T**) des équerres de montage (**W**).
6. Poussez le profilé dans la bonne position et serrez les 4 vis à six pans creux (**S1**).
7. Pour relier plusieurs segments de profil, procédez comme décrit dans la section ⇒ 7.

8.3 Relier entre eux les segments du profilé de guidage

Pour relier entre eux les segments de profilé de guidage livrés séparément au niveau des joints, le matériel de montage suivant est nécessaire :

- Par joint, 1 x plaque de liaison (V) , 4 x coulisseau M8 et 4 x vis à six pans creux M8 x 16e
- 1 x clé Allen SW 6

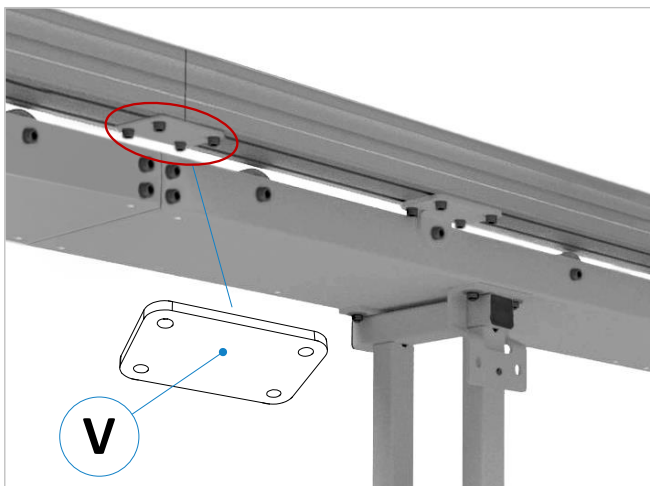

Figure 6 : relier entre eux les segments du profilé de guidage

1. Avant d'emboîter les deux segments de profilé, insérer deux briques rainurées dans les rainures en T inférieures des profilés aux deux points de jonction.
2. Alignez le deuxième segment de profilé avec le premier et positionnez les 4 écrous coulissants de manière à ce que les segments puissent être fixés avec 2 vis chacun.
3. Montez le premier segment de profilé sur la plaque de liaison (V) à l'aide de deux vis à six pans creux M8 x 16 et ne les serrez que légèrement dans un premier temps.
4. Ensuite, aligner le deuxième profilé et ne serrer les vis que légèrement à la main.

5. Alignez le deuxième segment du profilé exactement dans l'alignement du premier (voir ⇒ Figure 6).
6. Serrez ensuite les 4 vis sur les deux segments du profil.

8.4 Monter le mètre ruban pour EXAKT P/B

Pour la version EXAKT P/B, il faut encore monter le mètre ruban fourni avec l'échelle millimétrique. Le montage s'effectue par collage dans la rainure du profilé de guidage prévue à cet effet (voir ⇒ Figure 7).

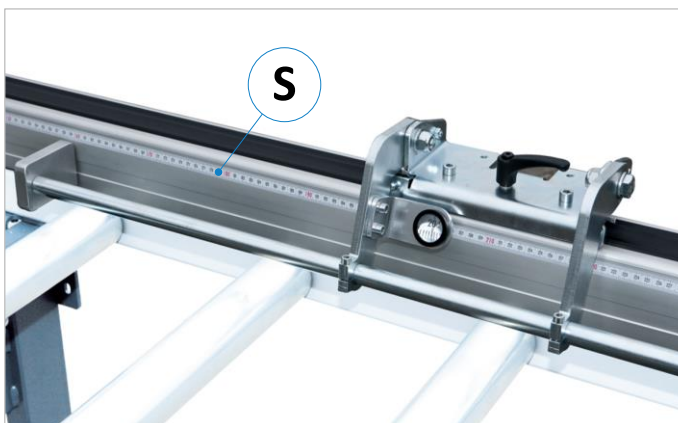

Figure 7 : monter le mètre ruban pour EXAKT P/B

1. Commencer par relever la butée et nettoyer la rainure dans la zone de collage avec un produit dégraissant.
2. Définissez la position de départ de l'échelle de manière à ce qu'elle corresponde à votre application et marquez cet endroit avec une pointe à tracer.
3. Coupez le mètre à ruban à la longueur de la zone de mesure souhaitée.
4. Ensuite, aligner le mètre ruban sur la position de départ préalablement marquée, retirer le film, le coller dans la rainure et appuyer fermement.

8.5 Monter la bande magnétique pour EXAKT P/E

Selon la longueur de la butée commandée, il faut encore coller la bande magnétique fournie dans la rainure prévue à cet effet du profilé de guidage. La bande magnétique contient le codage incrémentiel pour la mesure de la position de la butée de longueur. Pour obtenir une précision maximale du système de mesure, la bande magnétique ne doit être collée qu'après la mise en place, l'alignement et l'ancrage du convoyeur à rouleaux.



La bande magnétique ne doit pas être enroulée étroitement ou pliée, sinon elle sera détruite. En outre, elle ne doit pas être exposée à un contact direct par d'autres champs magnétiques (par ex. pièces métalliques magnétiques, électro-aimants, aimants permanents, etc. L'influence d'un aimant étranger détruit le codage, fausse le résultat de la mesure et rend la bande magnétique inutilisable.

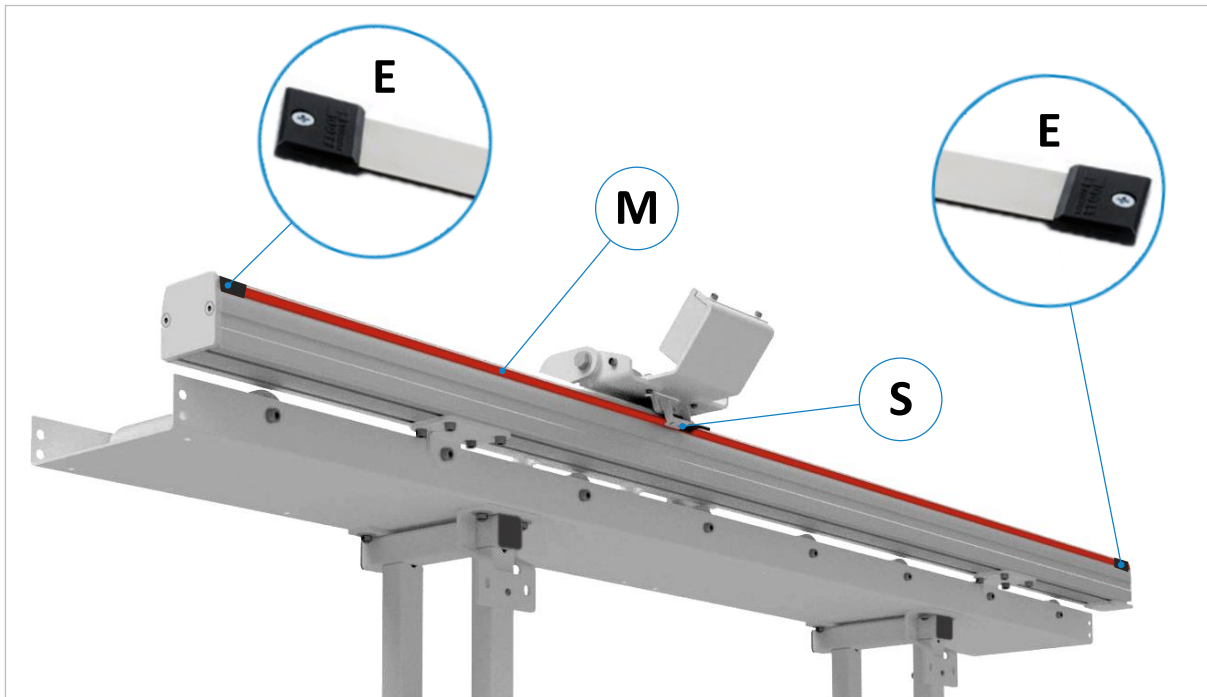

Figure 8 : monter la bande magnétique pour EXAKT P/E

1. Retirez d'abord les deux embouts en plastique (E) du début et de la fin de la bande magnétique → Ceux-ci sont nécessaires pour la protection mécanique et doivent être remontés ultérieurement.
2. Une rainure compatible se trouve à l'arrière du profilé de guidage, dans laquelle la bande magnétique peut être collée. Elle est ainsi déjà parfaitement alignée avec le capteur (S). **Note** : Pour une meilleure illustration, la bande magnétique (M) installée est représentée en rouge sur la figure ci-dessus.



Important : La bande magnétique doit être collée dans la rainure à l'arrière du profilé de guidage en commençant par le côté de la machine d'usinage (voir ⇒ Figure 8).

3. Nettoie la rainure dans la zone de collage avec un produit dégraissant.
4. Faire passer la bande magnétique sous le capteur magnétique (S) en premier.
5. Retire ensuite la protection adhésive sur une certaine distance (un peu plus longue que la largeur approximative du chariot de guidage) et colle la bande magnétique uniquement à cet endroit pour le moment.
6. Fais maintenant glisser le chariot de guidage sur la position du ruban magnétique déjà collé.
7. Retirer le reste du film de protection et coller la bande magnétique (M) dans la rainure sur toute la longueur et appuyer fermement partout.
8. Colle ensuite le ruban de masquage en acier fourni au ras de la bande magnétique pour la protéger des influences mécaniques.
9. Glisse maintenant les deux embouts en plastique (E) sur les deux extrémités de la bande magnétique et fixe-les avec les vis fournies dans les trous d'usine du profilé de guidage.
10. Pour permettre une mesure exacte de la position, l'indicateur de position avec la butée doit ensuite être référencé par rapport à la machine d'usinage (procédure à suivre, voir section ⇒ 9.2).

8.6 Installer des joints en caoutchouc

Selon la longueur du système de butée commandé, il faut encore poser les deux lèvres d'étanchéité en caoutchouc fournies pour le chariot de guidage.

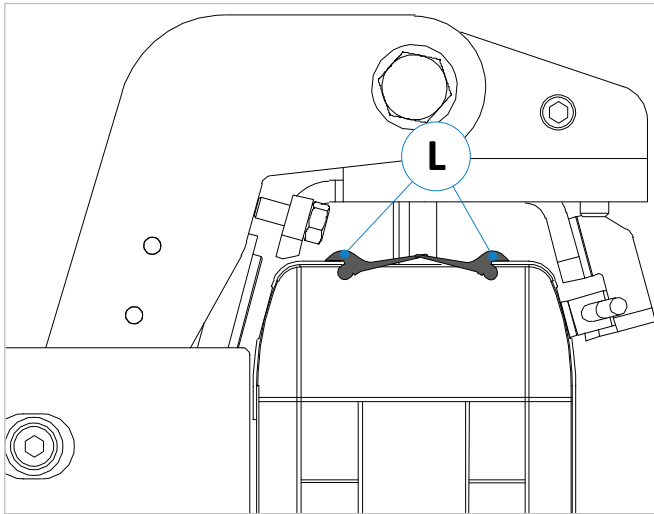

Figure 9 : installer des joints en caoutchouc

1. Retirez l'une des deux plaques d'extrémité (voir ⇒ Figure 10) afin d'avoir accès à la section transversale du profilé et nettoyez les arêtes de guidage sur toute la longueur avec un produit dégraissant.
2. Ensuite, enfiler les deux lèvres d'étanchéité (L) en partant de la face frontale du profilé (voir ⇒ Figure 9). **Note :** En cas de difficultés de fonctionnement, humidifier les lèvres des joints avec un peu de spray au silicone ou de liquide vaisselle afin de les rendre un peu plus glissantes. **Note :** Ne jamais utiliser d'huile, de graisse ou de produits agressifs!
3. Les joints doivent se chevaucher sur toute la longueur et se terminer proprement.

Important : Pour une fonctionnalité optimale, veuillez suivre les conseils d'entretien du chapitre ⇒ 11.

8.7 Monter les plaques d'extrémité

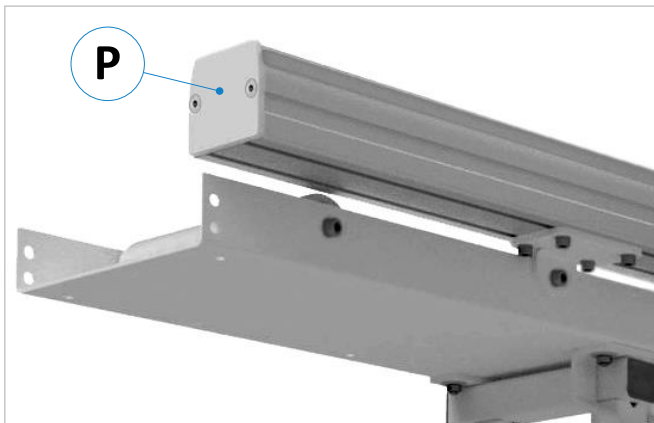

Figure 10 : monter les plaques d'extrémité

Après avoir monté correctement le système de butée sur le convoyeur à rouleaux existant, il faut encore monter, le cas échéant, les deux plaques d'extrémité (P) au début et à la fin du profilé de guidage. Utilisez pour cela les vis à tête fraisée fournies.

Important : Les plaques d'extrémité agissent en complément des joints en caoutchouc décrits dans la section ⇒ 8.6. Elles doivent impérativement être montées, faute de quoi de la poussière, de la saleté, des copeaux et de l'humidité peuvent pénétrer à l'intérieur du profilé de guidage.

9 Mise en service du système de butée

9.1 Définir le point zéro pour la butée

Avant d'utiliser la butée de matériau, il faut définir et régler le point zéro souhaité :

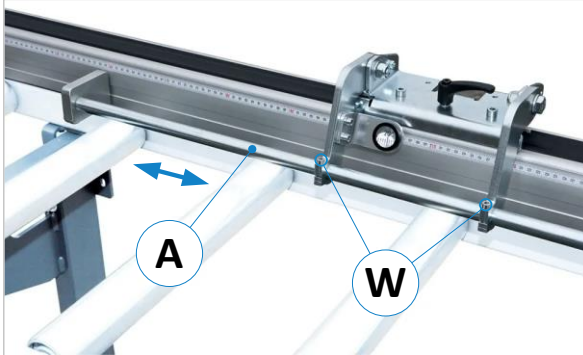

Figure 11 : régler le point zéro de la butée EXACT P/B

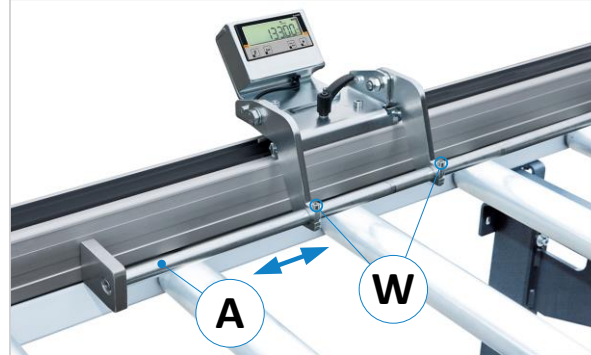

Figure 12 : régler le point zéro de la butée EXACT P/E

- Desserrez légèrement les vis à six pans creux (W) de manière à pouvoir déplacer la barre de butée (A).
- Déplacez la barre de butée (A) de manière à ce que la position corresponde au point zéro souhaité.
- Resserrez ensuite les deux vis à six pans creux (W).

9.2 Référencement de la butée pour la version EXAKT P/E

L'indicateur de position numérique IZ17E de la butée de matériau doit être référencé après le montage du système de butée sur le convoyeur à rouleaux par rapport à la machine d'usinage qui y est reliée (par exemple, tronçonneuse sous table).

Procédure :

- Poussez le chariot de guidage contre la butée de fin de course et fixez-le avec le levier de serrage.
- Placer la pièce d'essai contre la butée, la couper à la machine et la mesurer.
- Comparez maintenant la mesure affichée sur l'indicateur de position avec la mesure réelle de la pièce d'essai coupée :
 - En cas d'écart dimensionnel, la dimension mesurée doit être définie comme valeur de référence.
 - Pour cela, appuyer pendant 3 secondes sur le bouton « F » pour accéder au niveau de paramétrage.
 - Appuyer ensuite sur le bouton « F » jusqu'à ce que le paramètre « P09 » apparaisse.
 - Sélectionner les chiffres souhaités avec le bouton « Set » et modifier les valeurs avec « Incr/Abs ».
 - Une fois la valeur réglée, appuyer sur le bouton « F » pour mémoriser et quitter le niveau de paramétrage.
- Pour finir, régler l'indicateur de position sur la valeur de référence enregistrée (calibrage) :
 - Assurez-vous au préalable que le mode absolu est activé (l'écran doit afficher « ABS »).
 - Si « INC » s'affiche, commuter sur la mesure absolue avec le bouton « Incr/Abs ».
 - Appuyez maintenant simultanément sur les deux boutons « F » et « Set ».
 - La valeur de référence définie apparaît maintenant à l'écran comme valeur actuelle.

Tu trouveras plus de détails sur l'indicateur de position IZ17E dans la notice d'utilisation originale (DE/EN) sous

🔗 https://www.elgo.de/fileadmin/user_upload/pdf/manual/indicators/IZ17E-000-SI-DE.pdf

9.3 Rabattre la butée

La butée de matériau peut être rabattue vers l'arrière à n'importe quelle position. Grâce à son centre de gravité, elle se maintient d'elle-même dans cette position.



Risque d'écrasement lors du rabattement vers le bas ! Bien tenir la butée lors du rabattement vers le bas et ne pas la laisser tomber. Gardez les mains hors de la zone de danger !

10 Dépannage



Les travaux de réparation sur les composants électriques et mécaniques doivent être effectués par le personnel qualifié.

Procédez systématiquement à la recherche de la cause d'une panne. Si vous ne parvenez pas à trouver l'erreur ou à résoudre le problème, appelez notre service clientèle au numéro de téléphone 0049 7576 / 962 978 - 0.

Avant de nous appeler, veuillez tenir compte des points suivants :

- Préparez cette notice d'utilisation et les éventuels documents complémentaires.
- Décrivez-nous précisément la panne, nous pourrions ainsi mieux y remédier.

Uniquement EXACT P/E :

Panne	Cause possible	Remède
L'indicateur de position IZ17E reste sombre resp. éteint	Indicateur de position défectueux	→ Remplacer ou faire réparer
	Piles vides ou défectueuses	→ Vérifier/remplacer la/les piles (détails voir section ⇒ 11.1)
L'indicateur de position LCD IZ17E ne compte pas (pas de mesure) ou fournit des résultats de mesure erronés.	Capteur magnétique défectueux	→ Contacter le service client
	Distance capteur/bande trop élevée	→ Contacter le service client
	IZ17E est défectueux	→ Remplacer ou faire réparer
	Bande magnétique défectueuse	→ Remplacer la bande magnétique (⇒ 8.5)
Valeur actuelle de l'indicateur de position LCD IZ17E diffère de la mesure coupée	IZ17E doit être référencé	→ Référencer IZ17E selon la section ⇒ 9.2
Impossible de référencer l'indicateur de position LCD IZ17E	Mode incrémental (INC) actif	→ Basculer sur ABS avec le bouton Incr/Abs

10.1 Documents complémentaires

Vous trouverez la notice d'utilisation (allemand/anglais) de l'indicateur de position ELGO type IZ17E alimenté par batterie sous le lien suivant :

☞ https://www.elgo.de/fileadmin/user_upload/pdf/manual/indicators/IZ17E-000-SI-DE.pdf



Les travaux de réparation sur les composants électroniques ne doivent être effectués que par un personnel spécialisé autorisé et formé.

Attention : Si vous avez besoin de pièces de rechange électroniques, adressez-vous exclusivement à la société R. Beck Maschinenbau GmbH. C'est la seule façon de garantir que les composants corrects sont commandés et que la compatibilité avec le système de butée est assurée. La société R. Beck Maschinenbau GmbH décline toute responsabilité et garantie pour les dommages matériels et corporels causés par des composants erronés ou incompatibles.

11 Maintenance

Les deux systèmes de butée EXAK P/B et Exakt P/E ne nécessitent pratiquement pas de maintenance. Seules les deux lèvres d'étanchéité en caoutchouc décrites au section ⇒ 8.6 nécessitent un peu de maintenance.

- Mouillez les lèvres du joint 1 x par mois avec un peu de silicone en spray. **Important** : N'utilisez en aucun cas de l'huile, de la graisse ou des produits agressifs, car ces produits attaquent la surface du caoutchouc.
- Si le chariot de guidage présente un jeu ou ne fonctionne plus correctement, veuillez contacter notre service clientèle au numéro de téléphone 0049 7576 / 962 978 - 0.

11.1 Remplacement des piles du modèle EXAKT P/E

La durée de vie des piles intégrées dans la visualisation de cotes numérique IZ17E est de 1 à 5 ans (selon l'utilisation). Dès que l'affichage de l'état des piles sur l'écran n'indique plus qu'un segment de charge, les piles doivent être remplacées le plus rapidement possible.



Figure 13 : remplacement de la pile IZ17E - Ouvrir le boîtier



Figure 14 : compartiment à piles à l'arrière

Procédure de remplacement des piles :

- Retirez les deux vis sur la partie supérieure arrière du boîtier métallique (voir ⇒ Figure 13).
- Retirez avec précaution l'unité d'affichage vers l'avant, de manière à pouvoir accéder à l'arrière.
- Ouvrez le compartiment à piles en appuyant sur la languette (voir la flèche sur ⇒ Figure 14).
- Retirez les deux piles usagées et éliminez-les dans le respect de l'environnement.



Risque d'incendie, d'explosion et de brûlures ! Ne jamais recharger les batteries ou les exposer à des températures supérieures à 85° C.



Éliminez les piles usagées dans le respect de l'environnement.

- Insérez deux piles neuves de type AA/LR06/Mignon dans le compartiment à piles. **Respecter la polarité !**
- Refermez ensuite le compartiment à piles et remontez l'unité d'affichage dans le boîtier métallique.
- Comme la dernière valeur actuelle affichée est perdue lors du remplacement des piles, l'affichage doit ensuite être réaffiché (pour plus de détails, voir la section ⇒ 9.2).

12 Démontage et mise au rebut

Lors du démontage et de la mise au rebut du système de butée, il convient de respecter les prescriptions actuelles de l'UE resp. les prescriptions et lois respectives du pays utilisateur, qui sont prescrites pour un démontage et une mise au rebut corrects. L'objectif est de démonter correctement le système de butée ainsi que ses différents matériaux et composants, de recycler les pièces réutilisables et d'éliminer les composants non réutilisables en respectant le plus possible l'environnement.

	<p><i>Veillez prêter une attention particulière à</i></p> <ul style="list-style-type: none"> • <i>le démontage du système de butée du convoyeur à rouleaux</i> • <i>un enlèvement sûr et approprié du système de butée</i> • <i>la séparation correcte de tous les composants et matériaux</i>
-----------------------------------------------------------------------------------	----------------------------------------------------------------------------------------------------------------------------------------------------------------------------------------------------------------------------------------------------------------------------------------------------------------------------------------

Lors du démontage et de l'élimination du système d'ancrage, il convient de respecter les lois et les prescriptions en vigueur sur le lieu d'utilisation en matière de santé et de protection de l'environnement.

	<p><i>Enlevez tous les restes d'huile, de graisse et autres lubrifiants du convoyeur à rouleaux et faites-les éliminer de manière appropriée par une entreprise d'élimination qualifiée.</i></p>
-----------------------------------------------------------------------------------	---------------------------------------------------------------------------------------------------------------------------------------------------------------------------------------------------------

Respectez les lois sur la protection de l'environnement en vigueur sur le lieu d'utilisation en ce qui concerne l'élimination des déchets industriels solides des déchets toxiques et dangereux lorsque vous séparez, éliminez ou recyclez les matériaux du système d'élingage et des composants associés.

	<ul style="list-style-type: none"> • <i>Les pièces en caoutchouc et en plastique ainsi que les autres composants qui ne sont pas en métal doivent être démontés et recyclés ou éliminés séparément.</i> • <i>Les composants électroniques tels que les câbles, les interrupteurs, les connecteurs, les appareils, etc. doivent être démontés et (si possible) recyclés ou, à défaut, éliminés de manière qualifiée.</i> • <i>Démonter le système de butée ainsi que toutes les pièces métalliques du plan de travail et les trier par type de matériau. Les métaux sont fusibles et peuvent être recyclés.</i>
------------------------------------------------------------------------------------	-------------------------------------------------------------------------------------------------------------------------------------------------------------------------------------------------------------------------------------------------------------------------------------------------------------------------------------------------------------------------------------------------------------------------------------------------------------------------------------------------------------------------------------------------------------------------------------------------------------------------------------------------

En cas d'élimination incorrecte des lubrifiants, il existe les risques résiduels suivants pour l'environnement et la santé:

	<p><i>Pollution de l'environnement par l'infiltration dans les nappes d'eaux souterraines ou dans les canalisations.</i></p>
-------------------------------------------------------------------------------------	-------------------------------------------------------------------------------------------------------------------------------------

	<p><i>Intoxication du personnel qui a été chargé de l'élimination.</i></p>
-------------------------------------------------------------------------------------	-----------------------------------------------------------------------------------

Remarque : l'élimination des lubrifiants considérés comme toxiques et dangereux doit être effectuée conformément aux prescriptions et aux lois en vigueur sur le lieu d'utilisation. L'élimination doit être confiée exclusivement à des entreprises d'élimination qualifiées, disposant des autorisations correspondantes pour l'élimination des huiles usagées et des lubrifiants.

13 Pièces de rechange

	<p>Utilisez exclusivement les accessoires et pièces de rechange d'origine prescrits par le fabricant. L'utilisation d'autres accessoires ou pièces de rechange peut causer des blessures aux personnes et des dommages au système de butée. En cas d'utilisation d'accessoires et de pièces de rechange non prescrits ou de composants supplémentaires de tiers, le fabricant décline toute responsabilité pour les dommages qui pourraient en résulter !</p>
-----------------------------------------------------------------------------------	----------------------------------------------------------------------------------------------------------------------------------------------------------------------------------------------------------------------------------------------------------------------------------------------------------------------------------------------------------------------------------------------------------------------------------------------------------------------

13.1 Pièces de rechange pour EXAKT P/B

Article	Description	No d'art.
Profilé de guidage spécial en aluminium Rallonge de 1 mètre	Y compris l'échelle de mesure correspondante.	P-B 02
Chariot de butée de matériel, y compris butée rabattable	Profilé de guidage spécial en aluminium 90 x 80 mm avec chariot de guidage guidé de l'intérieur, sur roulement à billes et lèvres d'étanchéité spéciales, avec affichage numérique de la position LCD fonctionnant sur piles.	P-B 03
Equerre de fixation de profilé	Equerre de montage, électro-galvanisée, y compris 2 écrous coulissants de fixation M8. <u>Recommandation de montage</u> : 1 pièce d'équerre de fixation par mètre de profilé de guidage spécial en aluminium	PBW 01

13.2 Pièces de rechange pour EXAKT P/E

Article	Description	No d'art.
Profilé de guidage spécial en aluminium Rallonge de 1 mètre	Bande magnétique incluse.	P-E 02
Chariot de butée de matériel, y compris butée rabattable	Profilé de guidage spécial en aluminium 90 x 80 mm avec chariot de guidage à guidage interne sur roulement à billes et lèvres d'étanchéité spéciales, avec échelle millimétrique et loupe de mesure.	P-E 03
Equerre de fixation de profilé	Equerre de montage, électro-galvanisée, y compris 2 écrous coulissants de fixation M8. <u>Recommandation de montage</u> : 1 pièce d'équerre de fixation par mètre de profilé de guidage spécial en aluminium	PBW 01

Déclaration d'incorporation du composant (en tant que quasi-machine)

au sens de la directive CE Machines 2006/42/CE, annexe II A

Par la présente, nous déclarons :

Fa. Reinhold Beck
Maschinenbau GmbH
Im Grund 23
D-72505 Krauchenwies (Allemagne)
Telefon 0049 - 7576 96 29 780
Telefax 0049 - 962 978 90

que la composant que nous fabriquons

Modèle : **EXAKT P/B - EXAKT P/E**
Désignation du type : Systèmes de butée de longueur pour montage sur convoyeur à rouleaux
Numéro(s) de série :
Année de fabrication :

est conforme, dans la version mise à disposition, à la directive CE sur les machines 2006/42/CE et aux autres directives suivantes.

Les normes harmonisées suivantes ont été appliquées lors de la fabrication de la machine :

EN ISO 12100 :2010 Sécurité des machines - Principes généraux de conception
Appréciation du risque et réduction du risque

Remarque importante : Le composant livré (quasi-machine) ne doit pas être mis en service tant que la machine complète dans laquelle il doit être intégré n'est pas conforme à la directive sur les machines.

Nom : Beck
Prénom : Reinhold
Fonction : Directeur général

Krauchenwies, 12.09.2023

Lieu et date



Signature