

TRADUCTION DE LA VERSION ORIGINALE



# Notice d'utilisation

Convoyeurs à rouleaux avec et sans butée de longueur

**EXAKT MES**



Types pour EXAKT MES : **A, C, B/KF et E/KF (largeur de la voie 300 - 500 mm)**

**Reinhold Beck Maschinenbau GmbH**

Im Grund 23 | DE -72505 Krauchenwies

Tel. : +49 (0) 7576 / 962 978 - 0 | Fax : +49 (0) 7576 / 962 978 - 90

E-Mail : [info@beck-maschinenbau.de](mailto:info@beck-maschinenbau.de) | Web : <https://www.beck-maschinenbau.de>

# Table des matières

|      |   |    |
|------|---|----|
| 1    | Introduction.....   | 5  |
| 1.1  | Mentions légales .....  | 5  |
| 1.2  | Illustrations.....  | 5  |
| 2    | Symboles .....  | 5  |
| 2.1  | Symboles en général.....  | 5  |
| 2.2  | Symboles dans les consignes de sécurité .....                             | 6  |
| 3    | Généralités .....   | 7  |
| 3.1  | Caractéristiques.....   | 7  |
| 3.2  | Application.....  | 7  |
| 3.3  | Groupe cible et connaissances préalables.....                             | 7  |
| 3.4  | Exigences envers les opérateurs.....                                      | 7  |
| 3.5  | Indications pour la prévention des accidents.....                         | 8  |
| 3.6  | Dispositions générales de sécurité .....                                  | 8  |
| 4    | Sécurité.....   | 9  |
| 4.1  | Consignes de sécurité de base.....  | 9  |
| 4.2  | Champ d'application et utilisation conforme .....                         | 9  |
| 4.3  | Utilisation non conforme.....   | 9  |
| 4.4  | Conséquences en cas de non-respect .....                                  | 10 |
| 4.5  | Transformations et modifications .....                                    | 10 |
| 4.6  | Dispositifs de sécurité complémentaires.....                              | 10 |
| 4.7  | Équipement de protection individuelle.....                                | 10 |
| 4.8  | Risques résiduels .....   | 11 |
| 4.9  | Respecter les prescriptions de protection de l'environnement .....        | 11 |
| 4.10 | Mesures organisationnelles.....   | 12 |
| 4.11 | Sélection du personnel et qualification - obligations fondamentales ..... | 12 |
| 5    | Types et description du produit .....                                     | 13 |
| 5.1  | EXAKT MES C.....  | 13 |
| 5.2  | EXAKT MES A .....   | 14 |
| 5.3  | EXAKT MES B/KF and E/KF .....   | 15 |
| 6    | Caractéristiques techniques.....  | 16 |
| 6.1  | Fabricant.....  | 16 |
| 7    | Transport jusqu'au lieu d'installation.....                               | 17 |
| 7.1  | Déchargement par chariot élévateur .....                                  | 17 |
| 7.2  | Contrôler l'état de livraison.....  | 17 |
| 7.3  | Déballage et mise en place.....   | 18 |
| 7.4  | Transport jusqu'au lieu d'installation .....                              | 18 |
| 7.5  | Exigences relatives au lieu d'installation .....                          | 18 |

|       |   |    |
|-------|---|----|
| 7.6   | Stockage intermédiaire.....   | 18 |
| 7.6.1 | Stockage à court terme .....  | 18 |
| 7.6.2 | Stockage à long terme.....  | 18 |
| 7.7   | Arrimage dans un véhicule de transport .....                              | 19 |
| 8     | Installation.....   | 20 |
| 8.1   | Mise en place du convoyeur à rouleaux.....                                | 20 |
| 8.1.1 | Conduire le convoyeur à rouleaux jusqu'au lieu d'utilisation.....         | 20 |
| 8.1.2 | Alignement et mise à niveau du convoyeur à rouleaux .....                 | 21 |
| 8.1.3 | Relier les segments du convoyeur à rouleaux entre eux.....                | 21 |
| 8.2   | Ancrage dans le sol .....   | 22 |
| 8.3   | Installation du ruban de mesure pour la butée.....                        | 23 |
| 8.4   | Installation de la bande magnétique.....                                  | 24 |
| 8.4.1 | Installation de bande magnétique EXAKT MES A .....                        | 24 |
| 8.4.2 | Installation de bande magnétique EXAKT E/KF .....                         | 24 |
| 8.5   | Raccorder le convoyeur à rouleaux (uniquement EXAKT MES A).....           | 25 |
| 8.6   | Prérégler la butée et définir le point zéro (uniquement EXAKT MES A)..... | 25 |
| 8.6.1 | Régler le point zéro de la butée .....                                    | 25 |
| 8.6.2 | Régler la hauteur de la butée .....                                       | 25 |
| 8.6.3 | Régler l'angle de 90° de la butée.....                                    | 25 |
| 8.7   | Référencement de la butée (uniquement EXAKT MES A et E/KF).....           | 26 |
| 8.8   | Prêt à l'emploi du convoyeur à rouleaux (uniquement EXAKT MES A) .....    | 26 |
| 9     | Utilisation de la butée de matériau (uniquement EXAKT MES A).....         | 27 |
| 10    | Dépannage .....   | 28 |
| 11    | Maintenance et réparation .....   | 29 |
| 12    | Documents complémentaires .....   | 29 |
| 12.1  | EXAKT MES A .....   | 29 |
| 12.2  | EXAKT MES E/KF .....  | 29 |
| 13    | Démontage et mise au rebut .....  | 30 |
| 14    | Carte de machine .....  | 31 |
| 15    | Options et accessoires.....   | 32 |
| 15.1  | Accessoires pour toutes les versions EXAKT MES.....                       | 32 |
| 15.2  | Accessoires pour version EXAKT MES A.....                                 | 32 |
|       | Déclaration d'incorporation du composant (en tant que quasi-machine)..... | 33 |

## Table des illustrations

|   |    |
|---|----|
| Figure 1 : convoyeur à rouleaux EXAKT MES C .....   | 13 |
| Figure 2 : convoyeur à rouleaux avec système de mesure EXAKT MES A .....                                | 14 |
| Figure 3 : convoyeurs à rouleaux avec système de mesure EXAKT MES B/KF and E/KF .....                   | 15 |
| Figure 4 : soulever de la palette avec un chariot élévateur .....                                       | 20 |
| Figure 5 : conduire le convoyeur à rouleaux avec le chariot élévateur jusqu'au lieu d'utilisation ..... | 20 |
| Figure 6 : pieds de réglage .....   | 21 |
| Figure 7 : relier mécaniquement les segments .....  | 21 |
| Figure 8 : guide en acier plat pour BK/F et E/KF .....  | 21 |
| Figure 9 : montage du tube guide-chaîne .....   | 22 |
| Figure 10 : renvoi de chaîne .....  | 22 |
| Figure 11 : monter et tendre la chaîne à maillons .....   | 22 |
| Figure 12 : alignement du ruban de mesure EXAKT MES B/KF .....  | 23 |
| Figure 13 : modèle EXAKT B/KF avec ruban de mesure prêt à être collé.....                               | 23 |
| Figure 14 : installation de bande magnétique EXAKT MES A .....  | 24 |
| Figure 15 : installation de bande magnétique EXAKT E/KF .....   | 24 |
| Figure 16 : régler le point zéro de la butée .....  | 25 |
| Figure 17 : régler la hauteur de la butée.....  | 25 |
| Figure 18 : régler l'angle de 90° de la butée .....   | 25 |
| Figure 19 : éléments de commande de la butée.....   | 27 |
| Figure 20 : levier pour course libre (option SZ 05) .....   | 27 |
| Figure 21 : rabattre la butée vers l'arrière .....  | 27 |

### Révisions :

| Révision | Auteur | Modification  | Date       |
|----------|--------|---|------------|
| 000      | AG     | Version originale allemande traduite  | 10.07.2023 |
| 001      | AG     | Les sections 7.1 et 8.1.2 ont été reformulées.<br>Dernière page transformée en « Déclaration d'incorporation ». | 12.09.2023 |

# 1 Introduction

Les informations contenues dans cette notice d'utilisation permettent une utilisation sûre, conforme et économique de votre convoyeur à rouleaux. Le respect des explications, des remarques et des prescriptions

- évite les dangers et les dysfonctionnements,
- réduit les coûts de réparation et les temps d'arrêt
- et augmente la fiabilité et la durée de vie

du convoyeur à rouleaux.

L'exploitant doit veiller à ce que les personnes chargées de l'utilisation, du maintien et de la réparation du convoyeur à rouleaux lisent cette notice d'utilisation. Cette notice d'utilisation ainsi que les éventuelles annexes et documents complémentaires doivent être conservés de manière bien accessible sur le lieu d'utilisation du convoyeur à rouleaux.

|   |  |
|---|--|
|  | <p><b>La méconnaissance ou le non-respect de cette notice d'utilisation peut entraîner certains risques d'accident lors de la manipulation du convoyeur à rouleaux. Avant la mise en service, il convient de lire attentivement cette notice d'utilisation ainsi que les éventuelles annexes et documents complémentaires. Les instructions, en particulier les consignes de sécurité, doivent être respectées.</b></p> <p>La <b>manipulation</b> du convoyeur à rouleaux au sens de la présente notice d'utilisation comprend :</p> <ul style="list-style-type: none"> <li>• l'installation et la mise en service,</li> <li>• le fonctionnement et l'utilisation correcte,</li> <li>• l'influence sur les conditions de fonctionnement, ainsi que</li> <li>• le maintien, le dépannage et la maintenance</li> </ul> |
|---|--|

En plus de la notice d'utilisation et des règlements contractuels en vigueur dans le pays d'utilisation et au site d'exploitation concernant la prévention des accidents, les règlements techniques reconnus pour un travail en toute sécurité et selon les règles de l'art doivent également être considérés.

## 1.1 Mentions légales



Tous les contenus de ce mode d'emploi sont soumis aux droits d'utilisation et d'auteur de Beck Maschinenbau GmbH. Toute reproduction, modification, réutilisation et publication dans d'autres médias électroniques ou imprimés ainsi que leur publication sur Internet nécessitent l'accord écrit préalable de Reinhold Beck Maschinenbau GmbH.

## 1.2 Illustrations

Toutes les photos, illustrations et tous les graphiques contenus dans ce document sont simplement à des fins d'éclaircissement et d'une meilleure compréhension. Ils peuvent dans certaines circonstances différer de l'état actuel de la machine.

# 2 Symboles

## 2.1 Symboles en général

| <b>Symbole</b>  | <b>Signification</b>   |
|---|--|
|  | Signalise les passages de la notice d'utilisation auxquels vous devez accorder une attention particulière afin d'éviter tout dysfonctionnement ou détérioration de la machine. |
|  | Renvois par des liens à des chapitres, des sections ou des illustrations au sein de ce de document.  |
|  | Renvoi à une référence sur un document séparé ou une source externe d'un fournisseur tiers.  |

## 2.2 Symboles dans les consignes de sécurité

Les consignes de sécurité sont accompagnées des symboles de danger correspondants, qui doivent être compris comme suit :

| Symbole   | Consigne de sécurité  |
|---|---|
|    | La lecture et l'utilisation de la notice d'utilisation sont obligatoires pour le personnel de service.<br><i>Le non-respect de ce point peut entraîner des blessures mortelles et des dommages matériels.</i>                                       |
|    | Symbole de danger général qui requiert la plus grande attention ! <i>Le non-respect de cette consigne peut entraîner des blessures légères, voire mortelles, ainsi que des dommages matériels.</i>  |
|    | Indication des dangers potentiels liés à la tension électrique ! <i>Le non-respect de cette consigne peut entraîner des blessures mortelles et des dommages matériels.</i>  |
|    | Indication d'une zone interdite sous une charge soulevée !<br><i>Il est interdit de marcher dessus ! Il existe un risque accru de blessure, voire de mort.</i>  |
|    | Indication d'une zone interdite sur une plate-forme !<br><i>Il est interdit de marcher dessus ! Il existe un risque accru de blessure, voire de mort.</i>   |
|    | Indication d'un éventuel risque d'écrasement !<br><i>En cas de non-respect, il y a un risque accru de blessure des mains et des doigts !</i>  |
|    | Indication d'un éventuel risque d'écrasement !<br><i>En cas de non-respect, il y a un risque accru de blessure pour les pieds et les orteils !</i>  |
|   | Risque possible d'écrasement dans la zone des objets fixes !<br><i>Risque de dommages corporels et, le cas échéant, de dommages matériels supplémentaires.</i>  |
|  | Indication d'un danger potentiel lié à la circulation des chariots élévateurs !<br><i>Le non-respect de cette consigne peut entraîner des blessures mortelles.</i>  |
|  | L'indication signale un danger potentiel dû à des charges suspendues !<br><i>Le non-respect de cette consigne peut entraîner des blessures mortelles.</i>   |
|  | Remarque indique qu'il est possible de trébucher ou de glisser sur le sol !<br><i>Le non-respect de cette consigne peut entraîner des blessures légères à graves.</i>   |
|  | Indication d'une éventuelle pollution de l'environnement !<br><i>En cas de non-respect, risque de pollution de l'environnement et de la nappe phréatique !</i>  |
|  | Indication de l'obligation de porter des vêtements de travail moulants !<br><i>Le non-respect de cette consigne peut entraîner un risque accru de blessures, voire la mort !</i>  |
|  | Indication de l'obligation de porter des chaussures de sécurité resp. des gants de protection !<br><i>Le non-respect de cette consigne entraîne un risque accru de blessures aux pieds et aux orteils, resp. aux mains et aux doigts!</i>           |
|  | Indication de l'obligation de porter des lunettes de protection/protection du visage resp. des protections auditives ! <i>Le non-respect de cette consigne entraîne un risque accru de blessure des yeux/du visage resp. des conduits auditifs.</i> |
|  | Indication de l'obligation de porter un masque de protection contre les poussières resp. un masque respiratoire ! <i>En cas de non-respect, il y a un risque accru de blessures pour les voies respiratoires.</i>                                   |
|  | Indication de l'obligation de porter un casque de protection !<br><i>En cas de non-respect, il existe un risque accru de blessures à la tête pouvant entraîner la mort !</i>  |
|  | Risque d'incendie ! Ne pas fumer et ne pas allumer de flamme nue.   |
|  | Accès interdit aux personnes non autorisées !<br><i>Risque de dommages corporels et, le cas échéant, de dommages matériels supplémentaires.</i>   |

## 3 Généralités



**La notice d'utilisation doit être lue attentivement et comprise avant l'utilisation du convoyeur à rouleaux ! En cas de doute, veuillez-vous adresser au fabricant.**

Les convoyeurs à rouleaux et de mesure de la série EXAKT MES ont été spécialement conçus pour une utilisation intensive dans la construction métallique et mécanique. Des rouleaux porteurs en métal d'une épaisseur de paroi de 3 mm et d'un diamètre de 89 mm sont intégrés dans la construction du cadre en acier de haute qualité et soigneusement soudé. Cela permet une capacité de charge élevée allant jusqu'à 450 kg par mètre de convoyeur à rouleaux. Grâce à la construction ouverte, le chargement par des grues est en outre possible.

Le positionnement de la butée est précis et rapide et s'effectue (selon le modèle) par déplacement manuel ou par réglage par manivelle. Pour les modèles équipés d'un système de mesure, la mesure réglée peut être lue (selon le modèle) via une échelle millimétrique ou un affichage numérique. Pour le type A avec manivelle numérique, un indicateur de position supplémentaire, monté à hauteur des yeux, est disponible en option.

### 3.1 Caractéristiques

- 450 kg de capacité de charge par mètre de convoyeur à rouleaux
- Longueurs de convoyeur à rouleaux de 1 à 10 mètres (longueurs spéciales possibles)
- Hauteur de travail 880 mm (pieds réglables en hauteur de  $\pm 60$  mm)

### 3.2 Application

Le convoyeur à rouleaux peut être utilisé pour tous les travaux qui correspondent à son utilisation conforme à la section  $\Rightarrow$  4.2. Le convoyeur à rouleaux est conçu pour la butée et le transport de pièces à usiner afin de les amener dans une position déterminée pour l'usinage. Le convoyeur à rouleaux ne doit pas être utilisé pour pousser ou tirer des pièces.

- Le convoyeur à rouleaux ne doit pas être utilisé pour des travaux qui ne correspondent pas à son utilisation conforme (voir section  $\Rightarrow$  4.2).
- Le convoyeur à rouleaux est exclusivement destiné à un usage professionnel.

### 3.3 Groupe cible et connaissances préalables

Cette notice d'utilisation s'adresse au personnel de commande et de maintenance du convoyeur à rouleaux. Le personnel de service doit être désigné par l'exploitant. Le personnel de service doit remplir les conditions suivantes :

- Connaissances techniques et mécaniques de base et connaissances des termes techniques correspondants
- Lire et comprendre cette notice d'utilisation

Afin d'acquérir les connaissances nécessaires à l'utilisation du convoyeur à rouleaux, l'exploitant doit prendre les mesures suivantes :

- Formation au produit pour chaque opérateur (y compris le personnel externe éventuel)
- Formation régulière à la sécurité

### 3.4 Exigences envers les opérateurs

- ⚠ L'opérateur est responsable de l'utilisation sûre du convoyeur à rouleaux !
- ⚠ Le convoyeur à rouleaux doit être utilisé exclusivement par du personnel formé qui a en outre lu le présent manuel d'utilisation et d'entretien.
- ⚠ L'inspection, le maintien, le nettoyage et la remise en état ne doivent être effectués que par des spécialistes techniques ayant reçu une formation spécifique au produit ainsi qu'une formation mécanique et/ou électrique.
- ⚠ Pour la planification et le contrôle des travaux, il convient de faire appel à des spécialistes ayant reçu une formation spécifique au produit et de les rendre responsables.
- ⚠ L'âge minimum légal doit être respecté.
- ⚠ Les dispositions nationales de protection des travailleurs\* doivent être respectées.

### 3.5 Indications pour la prévention des accidents

Pour l'exploitation, il faut notamment tenir compte des points suivants, qui contribuent à éviter les accidents :

- ⚠ Empêchez les personnes non autorisées d'accéder au convoyeur à rouleaux.
- ⚠ Tenez les personnes étrangères éloignées des zones de danger et des endroits dangereux.
- ⚠ Informez à plusieurs reprises les personnes étrangères présentes des risques résiduels existants (⇒ 4.8).
- ⚠ Procédez à des formations et instructions récurrentes pour les personnes devant se trouver dans la zone du convoyeur à rouleaux, qui doivent également être consignées.
- ⚠ Les nouveaux collaborateurs doivent être formés en interne au travail sur un convoyeur à rouleaux et cette formation doit être documentée.
- ⚠ Il est interdit de pénétrer dans le convoyeur à rouleaux, d'y monter ou de s'y asseoir.

### 3.6 Dispositions générales de sécurité

De manière générale, les règles de sécurité et les obligations suivantes s'appliquent lors de l'utilisation du convoyeur à rouleaux :

- ⚠ Le convoyeur à rouleaux ne doit être utilisé que s'il est en parfait état de fonctionnement.
- ⚠ Il est interdit d'enlever, de modifier, de ponter ou de contourner tout dispositif de protection, de sécurité ou de surveillance.
- ⚠ Les dispositifs de sécurité défectueux ou manquants doivent être immédiatement réparés resp. remplacés par un personnel spécialisé autorisé ! Le convoyeur à rouleaux ne doit pas être utilisé pendant cette période !
- ⚠ Il est interdit de transformer ou de modifier le convoyeur à rouleaux sans l'autorisation écrite du fabricant / fournisseur.
- ⚠ Les dysfonctionnements ou les dommages doivent être immédiatement signalés à l'exploitant. En cas de panne, procéder comme suit : Mettre le convoyeur à rouleaux hors service, éliminer la cause de la panne, réparer la panne, vérifier l'état sûr du convoyeur à rouleaux et ensuite seulement le remettre en service !
- ⚠ Les travaux de réparation et d'entretien sur les composants électriques et pneumatiques ne doivent être effectués que par un personnel spécialisé, formé à cet effet.
- ⚠ Les travaux de maintenance doivent être effectués conformément aux instructions de maintenance et être documentés.
- ⚠ Lors des réparations, seules les pièces de rechange d'origine du fabricant du convoyeur à rouleaux doivent être utilisées.
- ⚠ Les composants électroniques supplémentaires ne doivent être achetés que chez le fabricant du convoyeur à rouleaux.
- ⚠ Seules des personnes instruites, formées ou qualifiées sont autorisées à travailler sur et avec le convoyeur à rouleaux.
- ⚠ Il est interdit de marcher sur le convoyeur à rouleaux et de transporter des personnes.
- ⚠ Les dispositions nationales de protection des travailleurs ainsi que les prescriptions nationales de sécurité et de prévention des accidents s'appliquent à l'utilisation du convoyeur à rouleaux.



## 4 Sécurité

### 4.1 Consignes de sécurité de base

Respectez donc les consignes de sécurité mentionnées dans ce chapitre et les prescriptions de prévention des accidents de votre association professionnelle.



***Le fabricant décline toute responsabilité pour les dommages et les dysfonctionnements dus au non-respect de la notice d'utilisation.***

### 4.2 Champ d'application et utilisation conforme

Les convoyeurs à rouleaux de la série EXAKT sont, grâce à leur conformité à la directive sur les machines 2006/42/CE, des outils techniques adaptés aux applications industrielles et commerciales.



***Une utilisation non conforme peut mettre en danger des personnes et entraîner un défaut ou un endommagement du convoyeur à rouleaux.***

- ⚠ Le convoyeur à rouleaux est principalement destiné à être utilisé dans des espaces intérieurs couverts.
- ⚠ Le convoyeur à rouleaux est conçu pour la butée et le transport de pièces à usiner afin de les amener dans une position déterminée par rapport à la machine d'usinage.
- ⚠ Les travaux sur le convoyeur à rouleaux ne peuvent être effectués qu'à des postes de travail suffisamment éclairés.
- ⚠ La charge maximale (voir chapitre ⇒ 6) du convoyeur à rouleaux ne doit pas être dépassée.
- ⚠ Le convoyeur à rouleaux ne doit être utilisé que sur des sols horizontaux.
- ⚠ Le convoyeur à rouleaux n'est pas destiné au déplacement et au transport de personnes.
- ⚠ Le convoyeur à rouleaux ne doit pas être utilisé dans des zones de travail présentant un risque d'explosion.
- ⚠ Toute utilisation dépassant ce cadre est considérée comme non conforme et interdite.

### 4.3 Utilisation non conforme



Il y a utilisation non conforme lorsque le convoyeur à rouleaux est utilisé d'une manière différente de celle prescrite dans cette notice d'utilisation et dans la section ⇒ 4.2, par ex.

- ⚠ utilisation et emploi à des fins privées resp. non professionnelles,
- ⚠ utilisation en violation des prescriptions de la notice d'utilisation,
- ⚠ utilisation après des transformations ou des modifications non autorisées,
- ⚠ dépassement de la charge maximale admissible (voir chapitre ⇒ 6),
- ⚠ non-respect des dimensions admissibles des pièces à usiner,
- ⚠ transport de personnes ou marche sur le convoyeur à rouleaux
- ⚠ ainsi que la poussée ou la traction de pièces à usiner.

En cas d'utilisation non conforme du convoyeur à rouleaux, tout droit à la garantie, à la responsabilité et à d'autres dommages et intérêts de l'utilisateur à l'encontre du fabricant est exclu !





## 4.4 Conséquences en cas de non-respect

Si le convoyeur à rouleaux n'est pas utilisé, entretenu ou réparé conformément aux prescriptions de sécurité, de manière non conforme, incorrecte ou abusive, il en résulte les risques suivants :

-  Dangers pour la santé de l'opérateur
-  Dangers pour le convoyeur à rouleaux et les objets qui l'entourent
-  Perturbation du fonctionnement du convoyeur à rouleaux

En cas d'utilisation non conforme du convoyeur à rouleaux, tout droit à la garantie, à la responsabilité et à d'autres dommages et intérêts de l'utilisateur à l'encontre du fabricant est exclu !

## 4.5 Transformations et modifications

-  Le convoyeur à rouleaux ne doit être utilisé que dans son état d'origine, c'est-à-dire tel qu'il a été livré !
-  Le type et la nature des composants du convoyeur à rouleaux ne doivent pas être modifiés.
-  Seules les pièces de rechange et les accessoires d'origine du fabricant peuvent être utilisés (voir ⇨ 15).
-  Les divergences ne sont pas autorisées.







|   |   |
|---|---|
|  | <b><i>Les modifications ou transformations arbitraires par l'utilisateur, sans l'accord écrit du fabricant, sont interdites et excluent tout droit à la garantie, à la responsabilité et à d'autres dommages et intérêts de l'utilisateur envers le fabricant !</i></b> |
|---|---|

## 4.6 Dispositifs de sécurité complémentaires

|  |  |
|--|--|
|  | <b><i>La fabrication et le montage sûrs de clôtures de protection des machines et de grilles de protection complémentaires pour le convoyeur à rouleaux livré relèvent de la responsabilité de l'exploitant ! Ces mesures ne font pas partie de la livraison de Reinhold Beck Maschinenbau GmbH.</i></b> |
|--|--|





## 4.7 Équipement de protection individuelle

Afin de minimiser le risque de blessure en cas de danger, le port d'un équipement de protection individuelle est nécessaire lors du travail sur et avec le convoyeur à rouleaux. L'utilisateur du convoyeur à rouleaux est généralement tenu de porter l'équipement de protection requis pour le travail en question !

|   |   |
|---|---|
|  | Le port de vêtements de protection moulants, peu résistants à la déchirure, à manches étroites et sans parties saillantes est obligatoire pour tous les travaux sur et avec le convoyeur à rouleaux. Il sert principalement à se protéger des risques de happement par des éléments mobiles de l'installation. Ne portez pas de montre-bracelet, de bagues, de chaînes ou d'autres bijoux. Le port de cheveux longs détachés est interdit pendant le travail. |
|  | Le port de chaussures de sécurité à semelles antidérapantes est obligatoire pour tous les travaux sur et avec le convoyeur à rouleaux. Elles servent à la fois à protéger contre les chutes de pièces et à éviter de glisser sur un sol glissant.   |
|  | Le port de gants de protection sert à protéger les mains contre les abrasions, les piqûres ou les blessures plus profondes, ainsi que contre les substances irritantes et corrosives et les brûlures.   |
|  | Les protections auditives protègent l'ouïe contre les effets des bruits nocifs. Dès que les valeurs d'émission sonore liées au poste de travail dépassent 85 dB(A), une protection auditive appropriée doit être mise à la disposition du personnel !   |
|  | Des lunettes de protection protègent les yeux contre les blessures dues à la poussière, aux copeaux et aux pièces qui s'envolent sur une machine d'usinage ainsi que contre l'air comprimé et les liquides irritants resp. corrosifs ou toxiques.   |
|  | Un masque respiratoire ou un masque anti-poussière protège les voies respiratoires contre les impuretés de l'air respiré (p. ex. par la poussière de bois produite, etc.) ainsi que contre les gaz d'échappement toxiques (p. ex. par un chariot élévateur).  |
|  | Le casque de protection sert à se protéger contre les chutes de pièces et les blessures à la tête. Le port d'un casque de protection est notamment obligatoire lors du déchargement du convoyeur à rouleaux au moyen d'un chariot élévateur.  |

## 4.8 Risques résiduels

Le convoyeur à rouleaux est construit selon l'état actuel de la technique et les règles de sécurité reconnues. Toutefois, son utilisation peut présenter des risques pour la vie et l'intégrité corporelle de l'utilisateur ou de tiers resp. des dommages pour le convoyeur à rouleaux et d'autres biens matériels. Même en cas d'utilisation conforme, et malgré le respect de toutes les consignes de sécurité applicables, les risques résiduels suivants peuvent encore survenir en raison de la construction conditionnée par l'utilisation du convoyeur à rouleaux :

|   |  |
|---|--|
|    | La lecture et le respect de la notice d'utilisation sont obligatoires pour le personnel de service.  |
|    | Attention aux risques d'écrasement possibles :<br>a) lors du transport du convoyeur à rouleaux par chariot élévateur : entre fourches & palette / convoyeur à rouleaux<br>b) lors de la prise du convoyeur à rouleaux : entre le convoyeur à rouleaux / la palette et le sol<br>c) lors de la dépose du composant : entre le convoyeur à rouleaux et les dispositifs fixes<br>Attention aux risques d'écrasement lors de la dépose du convoyeur à rouleaux (de la palette de fret sur le sol) au moyen d'un chariot élévateur. Le port de gants de protection et de chaussures de sécurité est obligatoire lors du transport et de la mise en place du convoyeur à rouleaux. |
|    | Les chariots élévateurs ou les véhicules similaires équipés d'un moteur à combustion produisent des gaz d'échappement toxiques. Portez généralement un masque de protection respiratoire dans les environnements de travail avec les gaz d'échappement susmentionnés.  |
|    | Faites attention au risque de chute d'objets tels que pièces à usiner, outils ou autres. Portez donc des chaussures de sécurité, en particulier lors du transport et de la mise en place du convoyeur à rouleaux.  |
|    | Il est strictement interdit de monter ou de s'asseoir sur le convoyeur à rouleaux pendant une opération de levage (au moyen d'un chariot élévateur ou d'un pont roulant). Il existe un risque de chute !   |
|  | Risque accru de blessures pouvant entraîner la mort ! Il est interdit de pénétrer dans la zone dangereuse sous une charge soulevée lors du transport ou de l'installation au moyen d'un chariot élévateur ! Portez généralement un casque de protection dans les environnements de travail avec des charges suspendues.  |
|  | Risque accru de blessures pouvant entraîner la mort ! Il est interdit de marcher sur la plate-forme du chariot élévateur lors du transport ou de l'installation !  |
|  | L'accès à la zone d'installation du convoyeur à rouleaux est interdit aux personnes non autorisées. Le respect de cette prescription relève de la responsabilité de l'exploitant.  |
|  | Danger d'électrocution sur les modèles avec indicateur de position numérique ! Les travaux sur les composants électriques ne doivent être effectués que par du personnel qualifié.   |
|  | Faites attention aux risques éventuels de trébucher ou de glisser sur le sol. Prévenez les risques éventuels en veillant à ce que le sol soit exempt de poussière et à ce que les revêtements de sol antidérapants soient maintenus propres dans la zone de déplacement autour du convoyeur à rouleaux.  |
|  | Risque de blessure par écrasement, coincement suite à l'intervention entre des pièces mobiles ! Il existe un risque accru d'accident pouvant entraîner la perte de membres, voire la mort. Respectez les consignes de manipulation et tenez compte des avertissements ! Le cas échéant, portez des gants de protection.  |
|  | Risque de blessure par les composants de l'air comprimé ! Ne dépassez pas la pression de service autorisée (max. 6 bar) ! Portez des lunettes de protection lorsque vous manipulez de l'air comprimé.  |
|  | En cas d'utilisation de machines supplémentaires sur le convoyeur à rouleaux, lisez au préalable la notice d'utilisation correspondante de la machine utilisée et respectez les consignes de sécurité qui y figurent.  |
|  | Risque d'incendie pendant le travail du bois en raison de la poussière de bois, en liaison avec des étincelles et/ou un feu ouvert !   |

## 4.9 Respecter les prescriptions de protection de l'environnement

Pour tous les travaux effectués sur et avec le convoyeur à rouleaux, il convient de respecter les prescriptions de protection de l'environnement, les obligations et les lois en vigueur sur le lieu d'utilisation en matière de prévention des déchets et de recyclage et/ou d'élimination en bonne et due forme. Cela concerne en particulier les travaux d'installation, de réparation et de maintenance avec des substances qui pourraient polluer la nappe phréatique (par exemple les huiles de lubrification ainsi que les produits et liquides de nettoyage contenant des solvants). Ceux-ci ne doivent en aucun cas s'infiltrer dans le sol ou être déversés dans les canalisations.



**Ne stockez et ne transportez les substances mentionnées ci-dessus que dans des récipients appropriés. Évitez des fuites des substances dangereuses en utilisant des récipients appropriés de collecte. Laissez l'élimination des substances mentionnées ci-dessus à une entreprise qualifiée d'élimination des déchets.**

## 4.10 Mesures organisationnelles

- ⚠ Toujours conserver la notice d'utilisation à portée de main sur le lieu d'utilisation du convoyeur à rouleaux.
- ⚠ En complément de la notice d'utilisation, respecter et donner des instructions sur les réglementations générales et autres réglementations obligatoires en matière de prévention des accidents et de protection de l'environnement.
- ⚠ Compléter les instructions d'utilisation par des instructions, y compris des obligations de surveillance et de déclaration, pour tenir compte des particularités de l'entreprise, par exemple en ce qui concerne l'organisation du travail, les processus de travail, le personnel employé.
- ⚠ Le personnel chargé d'effectuer des travaux sur le convoyeur à rouleaux doit avoir lu la notice d'utilisation, et en particulier le chapitre Consignes de sécurité, avant de commencer le travail. Pendant le travail, il est trop tard. Cela vaut tout particulièrement pour le personnel qui n'intervient qu'occasionnellement sur le convoyeur à rouleaux.
- ⚠ Contrôler le travail conscient de la sécurité et des dangers en respectant la notice d'utilisation.
- ⚠ Lors de l'utilisation de machines supplémentaires sur le convoyeur à rouleaux, il convient de lire la notice d'utilisation correspondante et de la garder à portée de main. Respecter en particulier les consignes de sécurité et de danger qui y figurent.
- ⚠ En cas de modifications du convoyeur à rouleaux ou de son comportement en service ayant une incidence sur la sécurité, arrêter immédiatement l'ensemble du système et signaler le dysfonctionnement au service ou à la personne compétents.
- ⚠ Utiliser des équipements de protection individuelle si nécessaire ou si les prescriptions l'exigent (voir ⇒ 4.7).
- ⚠ Ne pas effectuer de modifications, d'ajouts ou de transformations sur le convoyeur à rouleaux sans l'autorisation du fabricant ! Cela porte atteinte à la sécurité, ce qui annule la garantie du fabricant et tout droit à la responsabilité.
- ⚠ Les pièces de rechange doivent répondre aux exigences techniques définies par le fabricant. N'utilisez donc que des pièces de rechange d'origine du fabricant.
- ⚠ Respecter les possibilités de détection et de lutte contre les incendies. Faire connaître l'emplacement et l'utilisation des extincteurs (classe d'incendie ABC). Ne pas utiliser d'eau !

## 4.11 Sélection du personnel et qualification - obligations fondamentales

- ⚠ La conception et l'utilisation du convoyeur à rouleaux conviennent aussi bien aux droitiers qu'aux gauchers.
- ⚠ Le convoyeur à rouleaux est prévu pour être utilisé par une seule personne. Les autres personnes se trouvant à proximité de la construction du convoyeur à rouleaux doivent respecter une distance de sécurité appropriée.
- ⚠ Les travaux sur et avec le convoyeur à rouleaux ne doivent être effectués que par un personnel fiable. Respecter l'âge minimum légal !
- ⚠ N'employer que du personnel formé ou instruit, définir clairement les compétences du personnel pour l'utilisation, la préparation, l'entretien et la réparation !
- ⚠ S'assurer que seul le personnel mandaté intervient sur le convoyeur à rouleaux !
- ⚠ Ne laisser travailler sur le convoyeur à rouleaux le personnel à former, à instruire ou se trouvant dans le cadre d'une formation générale que sous la surveillance permanente d'une personne expérimentée.
- ⚠ Les travaux sur les équipements pneumatiques du convoyeur à rouleaux ne doivent être effectués que par un personnel spécialisé autorisé et formé.
- ⚠ Les travaux sur les équipements électriques ne doivent être effectués que par un électricien qualifié ou par des personnes non qualifiées sous la direction et la surveillance d'un électricien qualifié conformément aux règles électrotechniques.

## 5 Types et description du produit

### 5.1 EXAKT MES C

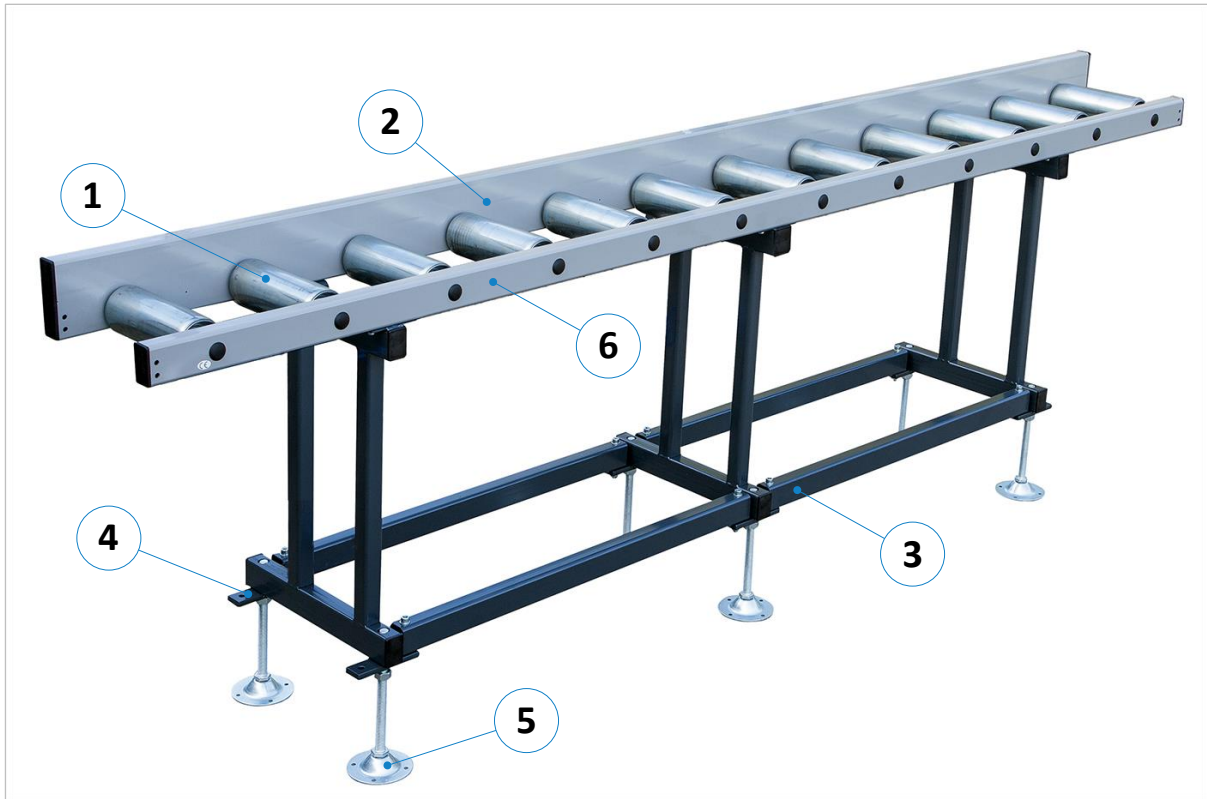

Figure 1 : convoyeur à rouleaux EXAKT MES C

| Pos. | Description             | Pos. | Description           |
|------|-------------------------|------|-----------------------|
| 1    | Rouleau porteur         | 4    | Plaque de base        |
| 2    | Rail de support arrière | 5    | Pied de réglage       |
| 3    | Rail d'écartement       | 6    | Rail de support avant |

Les convoyeurs à rouleaux de la version de base EXAKT MES C (voir ⇨ Figure 1) sont de simples convoyeurs à rouleaux d'alimentation/d'évacuation sans échelle de mesure ni système de butée. Il s'agit en même temps de la version de base pour la série EXAKT MES.

Les convoyeurs à rouleaux se composent de rails porteurs (2) et (6) avec une largeur de voie de 300, 400 ou 500 mm et de rouleaux porteurs renforcés (1) en acier de 89 mm de diamètre et d'une capacité de charge de 450 kg / mètre de convoyeur à rouleaux.

La base des rails porteurs est constituée de pieds extra-stables (4) avec des rails d'écartement vissés (3). Les pieds de réglage (5) permettent de régler la hauteur du convoyeur à rouleaux ou de le mettre à niveau à l'aide d'un niveau à bulle pour machines. La plage de réglage en hauteur est de  $\pm 60$  mm.

#### Équipements en option :

- Tôles de protection pour les rouleaux porteurs
- Autres options, voir chapitre ⇨ 14 « Options et accessoires »

## 5.2 EXAKT MES A

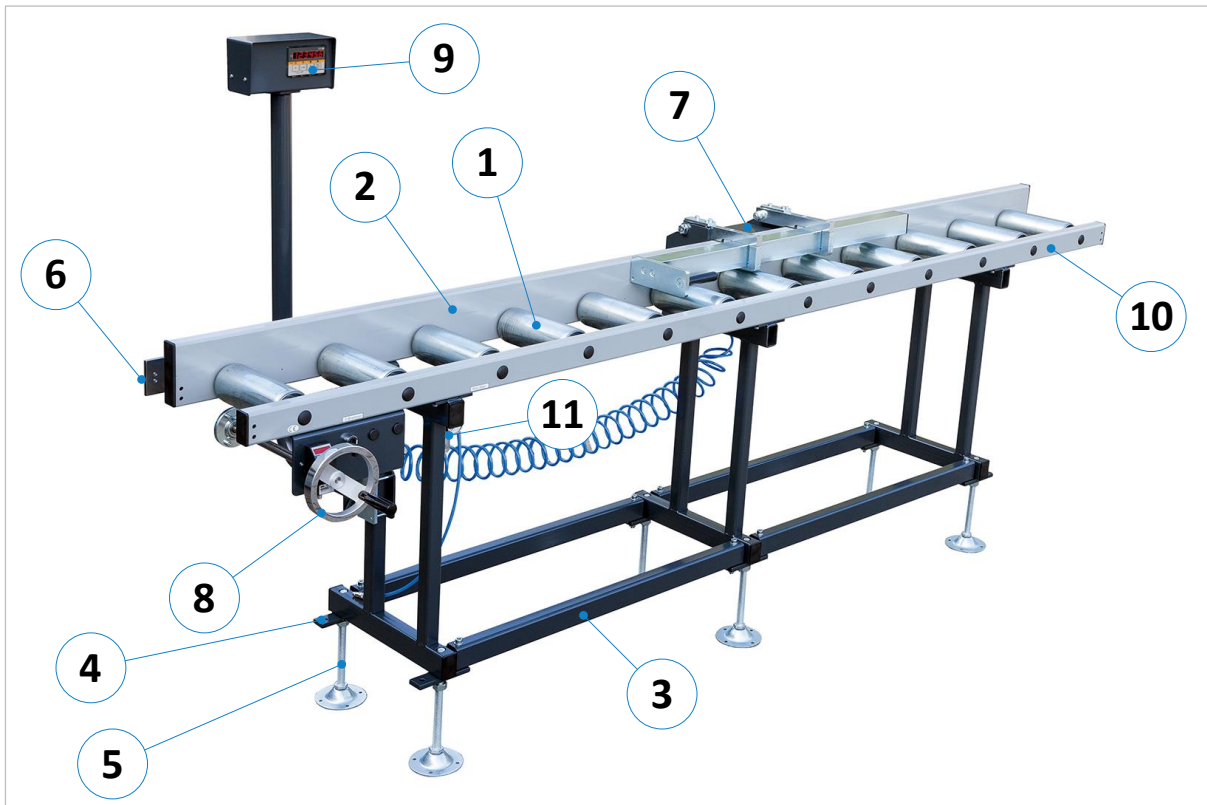

Figure 2 : convoyeur à rouleaux avec système de mesure EXAKT MES A

| Pos. | Description                     | Pos. | Description                         |
|------|---------------------------------|------|-------------------------------------|
| 1    | Rouleau porteur                 | 7    | Butée de longueur manuelle          |
| 2    | Rail de support arrière         | 8    | Manivelle avec indicateur           |
| 3    | Rail d'écartement               | 9    | Indicateur de position Z58 (option) |
| 4    | Plaque de base                  | 10   | Rail de support avant               |
| 5    | Pied de réglage                 | 11   | Raccord à air comprimé              |
| 6    | Profilé de guidage de précision |      |                                     |

Les convoyeurs à rouleaux en version EXAKT MES A (voir ⇒ Figure 2) sont basés sur la version de base EXAKT MES C (voir section ⇒ 5.1).

### Caractéristiques supplémentaires dans la version standard de ces convoyeurs à rouleaux:

- Rail de support arrière (2) avec profilé de guidage de précision (6) pour le chariot coulissant
- Butée de longueur (7) avec bras fixe, 12 roulements à billes, raccord d'air comprimé (11) et frein pneumatique
- Butée réglable par manivelle (8) grâce à une chaîne périphérique
- Manivelle avec indicateur de la position par LED

### Équipements en option :

- Tôles de protection pour les rouleaux porteurs
- Butée à ressort avec course libre mécanique
- Butée à ressort réglable vers le point 0 de la machine d'usinage et course libre mécanique (en option avec course libre pneumatique / en option avec dispositif de relevage pneumatique)
- Indicateur de position Z58 (9) à hauteur des yeux, avec saisie rotative des signaux par anneau magnétique sur l'axe du volant à mains
- Indicateur de position Z58 (9) à hauteur des yeux, avec saisie linéaire du signal par bande magnétique sur guide en acier plat
- Autres options, voir chapitre ⇒ 14 « Options et accessoires »

### 5.3 EXAKT MES B/KF and E/KF

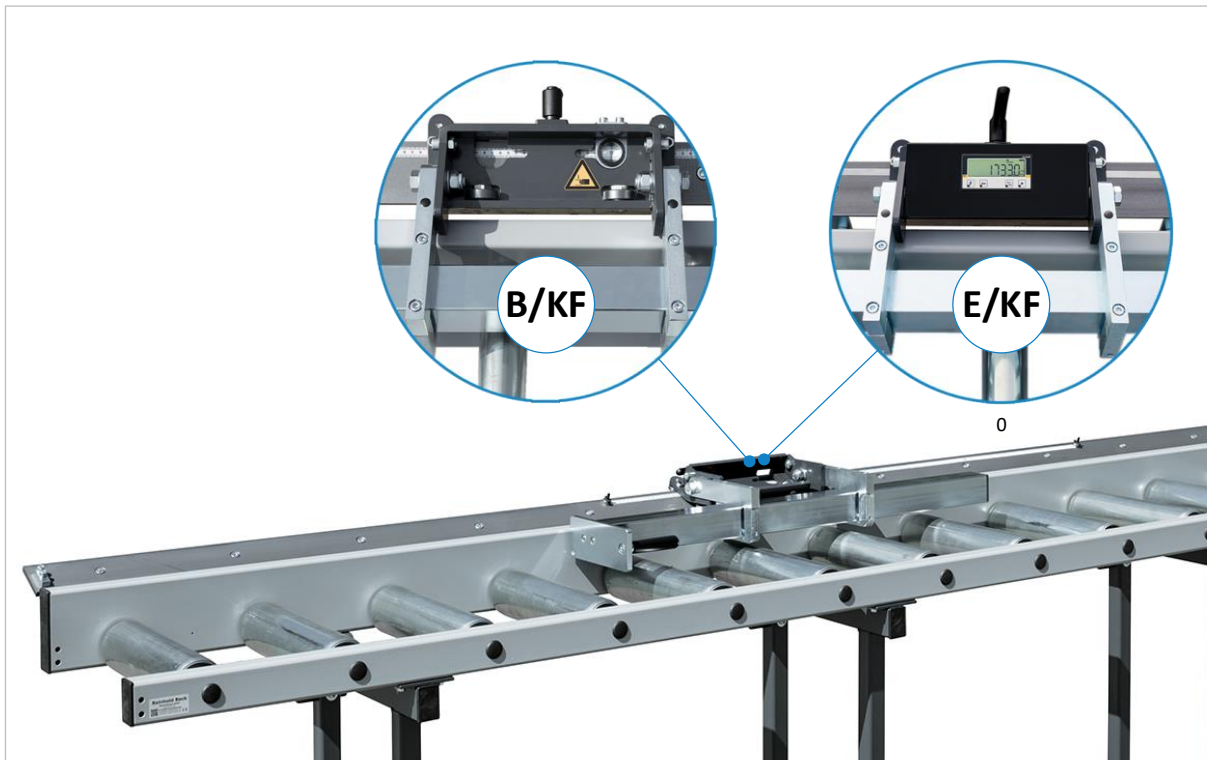

Figure 3 : convoyeurs à rouleaux avec système de mesure EXAKT MES B/KF and E/KF

Les convoyeurs à rouleaux des versions EXAKT MES B/KF et EXAKT MES E/KF (⇒ Figure 3) sont basés sur la version de base EXAKT MES C (voir section ⇒ 5.1).

De plus, les deux types disposent d'une butée de longueur robuste à 6 roulements à billes qui peut être déplacée facilement à la main et ainsi être amenée dans la position souhaitée. Les deux modèles ne se distinguent que par le type de système de mesure de longueur manuel.

| Système de mesure pour EXAKT MES B/KF  | Système de mesure pour EXAKT MES E/KF   |
|--|---|
| <ul style="list-style-type: none"> <li>• Dispositif de mesure de longueur avec échelle en mm et loupe de lecture sur la butée</li> <li>• Système de mesure manuel avec guidage stable en acier plat de précision</li> <li>• Précision de mesure <math>\pm 0,5</math> mm par mètre</li> </ul> | <ul style="list-style-type: none"> <li>• Avec système de mesure à bande magnétique et afficheur LCD à piles sur la butée</li> <li>• Système de mesure manuel avec guidage stable en acier plat de précision</li> <li>• Précision de mesure <math>\pm 0,1</math> mm par mètre</li> </ul> |

Options disponibles voir chapitre ⇒ 14 « Options et accessoires »

## 6 Caractéristiques techniques

| Caractéristiques techniques générales                                 |  |
|---|--|
| Capacité de charge  | 300 kg par mètre de convoyeur à rouleaux   |
| Longueur  | 1- 10 m (ou longueur spéciale personnalisée)   |
| Hauteur de travail  | 880 mm   |
| Pieds de réglage  | ± 60 mm par des pieds réglables  |
| Rouleaux porteurs   | tubes en acier galvanisé, Ø 89 x 3 mm, montés sur roulements à billes, axe Ø 20 mm   |
| Distance entre les rouleaux   | 250 mm   |
| Largeur de piste  | 300 / 400 / 500 mm   |
| Largeur utile des rouleaux  | 250 / 350 / 450 mm   |
| EXAKT MES A (convoyeur à rouleaux avec système de mesure)             |  |
| Système de mesure   | <u>standard</u> : système de mesure linéaire avec réglage par volant et affichage de la mesure par LED en mm (en option 1/10 mm).<br><u>en option</u> : système de mesure à bande magnétique avec indicateur de position Z58 |
| Chaîne porte-câbles   | à partir de 5 m de longueur de convoyeur à rouleaux, <u>obligatoire pour l'option « Z58 »</u>  |
| Précision de mesure   | ± 0,5 mm per mètre (standard) resp. ± 0,2 mm per mètre (option « Z58 »)  |
| Longueur de mesure max.   | = longueur de la voie moins 450 mm   |
| Système de butée  | butée de longueur avec chariot coulissant à 12 roulements à billes et frein pneumatique, déplaçable sur grand profilé de guidage   |
| Raccord électrique  | 230 VAC / 50 Hz avec bloc d'alimentation   |
| Raccord pneumatique   | par raccord rapide (pression de service max. 6 bar)  |
| EXAKT MES C (convoyeur à rouleaux d'alimentation et d'évacuation pur) |  |
| Système de mesure   | non équipé   |
| Système de butée  | non équipé   |
| EXAKT MES B/KF (convoyeur à rouleaux avec système de mesure)          |  |
| Système de mesure   | manuellement, à l'aide d'une échelle en mm et d'une loupe sur la butée de longueur   |
| Précision de mesure   | ± 0,5 mm/m   |
| Longueur de mesure max.   | = longueur de la voie moins 400 mm   |
| Système de butée  | butée de longueur robuste avec chariot coulissant à 6 roulements à billes, fonctionnant sans friction, réglable manuellement et blocable   |
| EXAKT MES E/KF (convoyeur à rouleaux avec système de mesure)          |  |
| Système de mesure   | système de mesure à bande magnétique à déplacement manuel avec indicateur LCD IZ17E alimenté par batterie, monté directement sur la butée de longueur  |
| Précision de mesure   | ± 0,1 mm/m   |
| Longueur de mesure max.   | = longueur de la voie moins 400 mm   |
| Système de butée  | butée de longueur robuste avec chariot coulissant à 6 roulements à billes, fonctionnant sans friction, réglable manuellement et blocable   |

### 6.1 Fabricant

Reinhold Beck Maschinenbau GmbH  
 Im Grund 23  
 DE-72505 Krauchenwies (Allemagne)  
 Phone : +49 (0) 7576 / 962 978 - 0  
 Fax : +49 (0) 7576 / 962 978 - 90  
 Email : [info@beck-maschinenbau.de](mailto:info@beck-maschinenbau.de)







**Remarque** : Avant de réaliser une utilisation qui s'écarte de l'aptitude décrite (voir section ⇨ 4.2), il est impératif de consulter le fabricant. Dans le cas contraire, tous les droits de garantie, de responsabilité et autres droits à dommages et intérêts de l'utilisateur à l'encontre du fabricant seront annulés !



## 7 Transport jusqu'au lieu d'installation

Pour les travaux suivants, seul le personnel de déchargement formé peut être utilisé !

**Remarque :** les convoyeurs à rouleaux de plus de 6 mètres de long sont généralement expédiés en deux parties et sont emballés soit sur deux palettes de fret distinctes, soit l'un sur l'autre.

|  |  |
|--|--|
|   | <p><b><i>Il existe un risque d'accident accru lors du déchargement et du transport du convoyeur à rouleaux ! Le convoyeur à rouleaux peut tomber ou se renverser en raison de son poids !</i></b></p>  |
|   | <p><b><i>N'utiliser que des engins de levage &amp; des moyens de suspension de charge homologués et contrôlés d'une capacité de charge <u>min. de 200 kg / m</u> de longueur de convoyeur à rouleaux et ne transporter le convoyeur à rouleaux que sur une surface plane et solide !</i></b></p> |
|   | <p><b><i>Lors de l'installation, tenir compte du risque possible d'écrasement dans la zone des objets fixes autour du convoyeur à rouleaux !</i></b></p>   |
|   | <p><b><i>Risque d'écrasement et de choc pour les mains, les pieds et la tête ! Pour éviter des blessures graves, porter des gants de protection, des chaussures de sécurité et un casque de protection !</i></b></p>   |
|   | <p><b><i>Risque accru de blessure et de mort ! Ne jamais se tenir sous la charge lors du levage et de la dépose ! Eloigner les personnes se trouvant à proximité de la zone de danger !</i></b></p>  |
|  | <p><b><i>Avertissement : Risque accru de blessure et de mort ! Ne pas monter sur la plate-forme du chariot élévateur lors du transport et ne jamais se déplacer sur la plate-forme !</i></b></p>   |

### 7.1 Déchargement par chariot élévateur

- Amener les fourches réglées en conséquence au centre des emplacements prévus de la palette de fret sur le convoyeur à rouleaux et les soulever avec précaution de quelques centimètres seulement. Soulever délicatement et régulièrement le convoyeur à rouleaux, y compris la palette, du camion et le transporter jusqu'au lieu d'installation souhaité, conformément aux règles générales de sécurité.
- Utiliser exclusivement un chariot élévateur dont la longueur de fourche est adaptée à la largeur du convoyeur à rouleaux et dont la capacité de charge est adaptée au poids du convoyeur à rouleaux (env. 100 kg par mètre de longueur de convoyeur à rouleaux).



|   |   |
|---|---|
|  | <p><b><i>Danger de mort lors de l'utilisation d'un chariot élévateur ! Gardez une distance suffisante et faites attention à sa vitesse. Les véhicules équipés d'un moteur à combustion produisent en outre des gaz d'échappement toxiques. Le cas échéant, portez un masque de protection respiratoire.</i></b></p> |
|---|---|

### 7.2 Contrôler l'état de livraison

Vérifier que le produit est complet et qu'il n'a pas subi de dommages pendant le transport ; en cas de dommages pendant le transport ou de pièces manquantes, les documenter immédiatement sur la lettre de voiture de l'entreprise de transport → Informer en même temps le fabricant.

### 7.3 Déballage et mise en place

Déballer le convoyeur à rouleaux et retirer le matériel d'emballage. Soulever le convoyeur à rouleaux de la palette de transport à l'aide d'un chariot élévateur. Pour ce faire, passer les fourches réglées en conséquence au milieu sous le côté longitudinal du convoyeur à rouleaux et le soulever avec précaution. Puis soulever avec précaution de la palette, retirer la palette et poser le convoyeur à rouleaux sur le sol.

|   |  |
|---|--|
|  | <b>Risque d'incendie ! Ne pas fumer et ne pas allumer de flamme nue.</b>     |
|  | <b>Éliminer le matériel d'emballage dans le respect de l'environnement !</b> |

### 7.4 Transport jusqu'au lieu d'installation

Après le déballage, le convoyeur à rouleaux peut être transporté sur le lieu d'installation au moyen d'un chariot élévateur. Pour ce faire, il convient de suivre et de respecter les consignes de sécurité générales. La procédure est décrite dans la section ⇒ 8.1.1.

### 7.5 Exigences relatives au lieu d'installation

En ce qui concerne l'espace nécessaire, la capacité de charge et la nature du sol, les règles suivantes s'appliquent :

- Espace nécessaire : L x H x L = Longueur selon le souhait du client x 1800 x 700 mm
- Capacité de charge : béton de qualité B 15
- Caractéristiques: plane, lisse, antidérapante et sans inclinaison

### 7.6 Stockage intermédiaire

Si le convoyeur à rouleaux n'est pas mis en service immédiatement après la livraison, il doit être soigneusement stocké dans un endroit protégé. Pour ce faire, recouvrir soigneusement l'ensemble du convoyeur à rouleaux afin d'éviter toute pénétration de poussière ou d'humidité.

#### 7.6.1 Stockage à court terme

- à sec
- protéger les parties du convoyeur à rouleaux exposées à la corrosion
- déposer de manière stable

#### 7.6.2 Stockage à long terme

- à sec
- protéger les parties du convoyeur à rouleaux exposées à la corrosion
- protéger le convoyeur à rouleaux contre les salissures
- déposer de manière stable
- démonter le convoyeur à rouleaux en segments individuels si nécessaire

## 7.7 Arrimage dans un véhicule de transport

Pour la suite du transport, le convoyeur à rouleaux doit être arrimé sur une palette de transport sur la surface de chargement du véhicule de transport. Pour cela, il faut utiliser des sangles d'arrimage en nombre suffisant et d'une capacité de charge correspondante.

**Le chargeur respectif est responsable d'un chargement en sécurité !**



***Pour chaque arrimage, il faut utiliser une sangle d'arrimage séparée, qui doit être tendue individuellement sur le plancher de la surface de chargement ! Sécuriser en plus la palette pour éviter qu'elle ne glisse dans le véhicule.***

Veillez considérer les points suivants pour l'arrimage dans le véhicule de transport :



- La surface de chargement du véhicule de transport doit toujours être propre et sèche.
- Les sangles d'arrimage et leur nombre doivent être adaptés au poids total du convoyeur à rouleaux et être répartis en conséquence. Le poids est d'env. 100 kg par mètre de longueur de convoyeur à rouleaux.
- Sécurisez les pièces détachées et mobiles pour qu'elles ne glissent pas ou emballez-les séparément.
- Le transport est effectué par un arrimage couvrant : la palette de la machine est dans ce cas sécurisée par une application de la force. Le chargement est tellement pressé sur la surface de chargement que celui-ci ne peut plus glisser. Lors d'un blocage par la force, l'outil de serrage doit afficher une grande valeur STF, par exemple comme les cliquets à levier.
- Des tapis antidérapants doivent en complément être employés, ce qui accroît une nouvelle fois la sécurité.
- L'angle idéal d'arrimage ( $\alpha$ ) dans le cas d'un arrimage couvrant est compris entre 83° et 90°. Les sangles d'arrimage doivent ce pour quoi presque tirer vers le bas à la verticale. Une réduction de l'angle conduit à une réduction de la force de pré-tension de l'engin d'arrimage.
- Lors du transport, veuillez respecter le poids max. total autorisé du véhicule de transport.
- Veillez au respect de la charge max. autorisée par essieu du véhicule de transport. La charge doit être répartie de manière équivalente sur tous les essieux du véhicule.

## 8 Installation

L'installation du convoyeur à rouleaux doit être effectuée par une personne compétente. Le convoyeur à rouleaux doit être installé de manière stable et de telle sorte qu'il n'y ait pas de points d'écrasement ou de cisaillement entre le convoyeur à rouleaux et les objets environnants. Assurez-vous donc au préalable qu'il y a suffisamment de place autour du convoyeur à rouleaux. Les opérations effectuées sur le convoyeur à rouleaux dans le cadre d'une utilisation conforme doivent pouvoir être réalisées à tout moment sans entrave.

 **Avant la mise en service du convoyeur à rouleaux, celui-ci doit être mis à niveau à l'aide d'un niveau à bulle, puis ancré au sol aux endroits prévus par une personne compétente.**

Les conditions d'installation et de fonctionnement suivantes doivent être respectées :

-  L'intégration du convoyeur à rouleaux dans le parc de machines existant doit être effectuée de manière à ce que les exigences de sécurité fondamentales de la directive européenne sur les machines 2006/42/CE soient remplies. Cela doit être vérifié et garanti par l'exploitant du convoyeur à rouleaux.
-  L'environnement ne doit pas présenter de risque d'explosion.
-  Cette notice d'utilisation et les éventuels documents complémentaires doivent être lus attentivement et compris. Toutes les consignes et prescriptions de sécurité doivent être observées et respectées.

 **Remarque pour EXAKT A : Pour terminer l'installation, les câbles d'alimentation en énergie doivent encore être posés correctement et sans danger vers le convoyeur à rouleaux.**

### 8.1 Mise en place du convoyeur à rouleaux

Le levage du convoyeur à rouleaux de la palette de fret s'effectue à l'aide d'un chariot élévateur. Selon la longueur du convoyeur à rouleaux, un deuxième chariot élévateur peut être nécessaire pour éviter que le convoyeur à rouleaux ne se plie et ne soit endommagé.

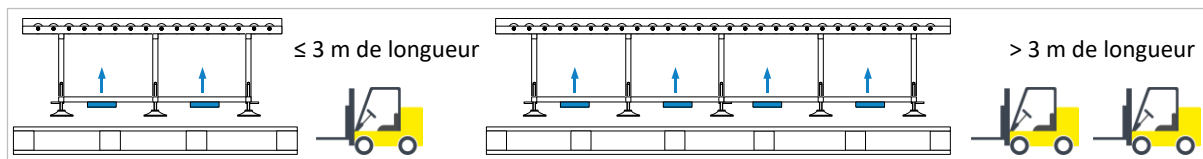

Figure 4 : soulever de la palette avec un chariot élévateur

- Pour les longueurs de convoyeur à rouleaux  $\leq 3$  m, une empileuse à fourche suffit.
- Insérez les fourches réglées en largeur aux endroits indiqués sur la  $\Rightarrow$  Figure 4 (à gauche).
- Ne soulever le convoyeur à rouleaux que de quelques cm et le déposer à proximité du lieu d'utilisation.
- Pour les longueurs  $> 3$  m, deux chariots élévateurs sont nécessaires pour le levage en raison du poids.
- Insérez les fourches réglées en largeur aux endroits indiqués sur la  $\Rightarrow$  Figure 4 (à droite).
- Ensuite, soulever le convoyeur à rouleaux avec les deux chariots élévateurs de la manière la plus régulière possible et sur quelques centimètres seulement, afin de ménager le mécanisme aux points d'impact. Déposer maintenant le convoyeur à rouleaux à proximité du lieu d'utilisation.

#### 8.1.1 Conduire le convoyeur à rouleaux jusqu'au lieu d'utilisation

Utilisez ensuite un resp. deux transpalettes manuels pour amener le convoyeur à rouleaux à son lieu d'utilisation définitif (par ex. machine de traitement) et amenez les fourches aux endroits marqués (voir  $\Rightarrow$  Figure 5).

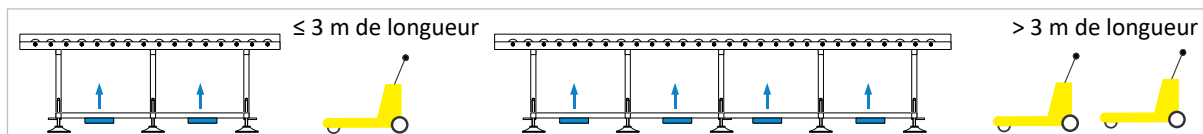

Figure 5 : conduire le convoyeur à rouleaux avec le chariot élévateur jusqu'au lieu d'utilisation

Veiller à utiliser deux transpalettes manuels et à soulever uniformément le convoyeur à rouleaux si sa longueur est supérieure à 3 mètres. Ensuite, amener le convoyeur à rouleaux à l'emplacement d'installation et l'aligner selon  $\Rightarrow$  8.1.2.

### 8.1.2 Alignement et mise à niveau du convoyeur à rouleaux

Pour aligner de manière optimale le convoyeur à rouleaux par rapport à la machine, procédez comme suit :

- Aligner le convoyeur à rouleaux aussi bien dans l'alignement que dans la hauteur par rapport à la machine d'usinage existante (scie, perceuse, etc.). Dans le cas d'un convoyeur à rouleaux divisé EXAKT MES A, il faut toujours commencer par la partie du convoyeur à rouleaux sur laquelle la manivelle est montée (à droite ou à gauche de la machine d'usinage, selon la version du convoyeur à rouleaux).
- Une clé à fourche SW 30 est nécessaire pour la mise à niveau et le réglage de la hauteur.

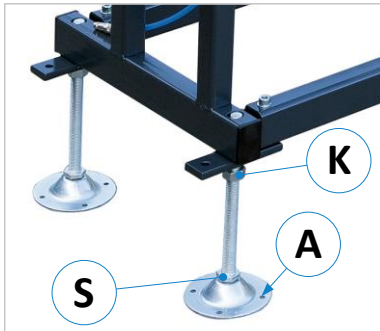

Figure 6 : pieds de réglage

- Régler les pieds de réglage de manière à ce que le convoyeur à rouleaux soit sûr et horizontal sur tous les pieds de réglage. Le convoyeur à rouleaux doit être mis à niveau avec précision à l'aide d'un niveau à bulle de la machine et adapté au niveau de la machine. Pour cela, desserrer le contre-écrou (K) et régler la hauteur avec la vis de réglage (S). Ensuite, resserrer les contre-écrous (K).
- Ensuite, relier solidement la machine d'usinage et le convoyeur à rouleaux.
- Trous (A) voir section ⇒ 8.2.

### 8.1.3 Relier les segments du convoyeur à rouleaux entre eux

Si le convoyeur à rouleaux a été livré en plusieurs parties, les différents segments doivent être reliés entre eux.

- Aligner d'abord correctement le segment 1 du convoyeur à rouleaux → Placer ensuite le segment 2 contre le segment 1 déjà aligné et l'aligner exactement.
- Ensuite, les segments de convoyeur à rouleaux livrés doivent être reliés entre eux par vissage sur les faces avant et arrière à l'aide des deux pattes de montage (L), voir ⇒ Figure 7.

**EXAKT MES A:**

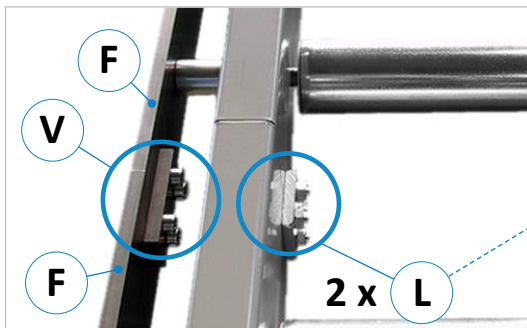

Figure 7 : relier mécaniquement les segments

Visser fermement ensemble les rails de guidage (F) du convoyeur à rouleaux montés verticalement avec la patte de montage (V) vissée (voir ⇒ Figure 7). Lors de la mise en place de la patte de montage (V), veiller à ce que les aciers plats soient exactement alignés les uns par rapport aux autres → L'entrefer entre les aciers plats doit être aussi faible que possible.

**EXAKT MES BK/F et E/KF:**

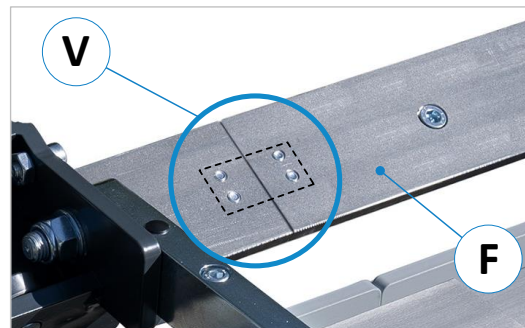

Figure 8 : guide en acier plat pour BK/F et E/KF

Visser solidement les rails de guidage plats (F) du convoyeur à rouleaux, qui sont montés en biais, avec la patte de montage arrière (V) sur la face arrière (voir ⇒ Figure 8). Lors de la mise en place de la patte de montage (V), veiller à ce que les aciers plats soient exactement alignés les uns par rapport aux autres → L'entrefer entre les aciers plats doit être aussi faible que possible.

- **Uniquement EXAKT MES A** : Les tubes du guide-chaîne (**R**) sont simplement glissés sur les plaques de serrage prémontées (**P**) sur les supports angulaires (**W**) - voir ⇨ Figure 9 - et ensuite fixés en alignement à l'aide de vis à six pans creux. Le renvoi (**U**) pour la chaîne est monté sur les pièces d'extrémité ⇨ Figure 10).

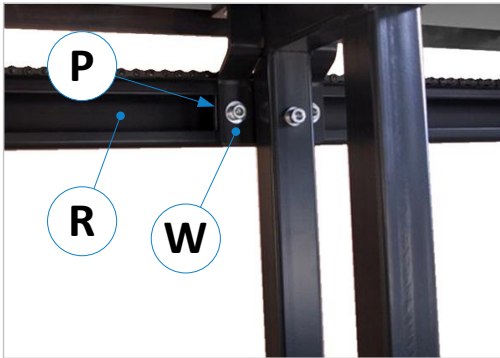

Figure 9 : montage du tube guide-chaîne

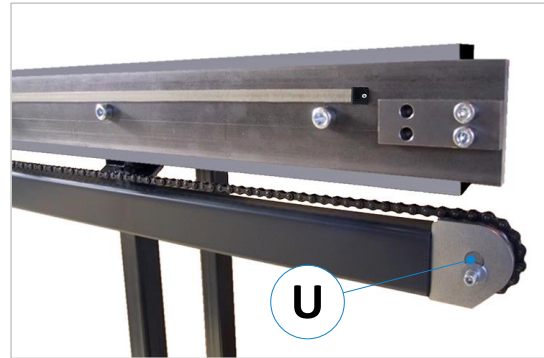

Figure 10 : renvoi de chaîne

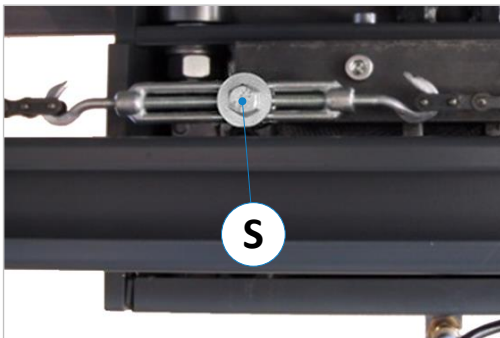

Figure 11 : monter et tendre la chaîne à maillons

- La chaîne à maillons fournie est passée autour des roues à chaîne et accrochée par les deux extrémités au tendeur de chaîne. Pour ce faire, le tendeur doit d'abord être démonté du chariot à l'aide de la vis (**S**).
- Ensuite, la chaîne est tendue de manière à ce qu'elle ait une tension moyenne à forte en fonction de la taille de la chaîne. Veiller à ce que la chaîne ne soit pas montée de manière tordue.
- Ensuite, remonter le tendeur de chaîne sur le chariot à l'aide de la vis (**S**).

## 8.2 Ancrage dans le sol

Lorsque toutes les pièces du convoyeur à rouleaux sont assemblées et alignées sur la machine, ancrer le convoyeur à rouleaux dans le sol à l'aide des quatre trous (**A**) dans les plaques de base avec des chevilles pour charges lourdes (voir ⇨ Figure 6).

### 8.3 Installation du ruban de mesure pour la butée

Pour pouvoir effectuer des mesures de position avec le convoyeur à rouleaux, il faut encore, sur le modèle **EXAKT MES B/KF**, coller le mètre ruban livré en vrac sur le guide en acier plat et l'orienter vers la loupe de lecture.



Figure 12 : alignement du ruban de mesure EXAKT MES B/KF

- Avant le collage, nettoyer le guide en acier plat dans la zone de collage avec un produit dégraissant.
- Déterminez la position initiale de la graduation de manière à ce qu'elle corresponde à votre application et marquez cet endroit, par exemple avec une pointe à tracer.
- Si nécessaire, coupez le mètre à ruban de manière compatible à la longueur de la plage de mesure souhaitée.

- Faites passer le ruban de mesure sous la butée avec le film de protection adhésif non encore retiré.
- Pour déterminer la position en hauteur, orientez le ruban de mesure de manière à ce que l'échelle de mesure soit parfaitement visible sous la loupe (voir ⇒ figures ci-dessus) → Marquez ensuite la position en hauteur déterminée sur toute la longueur à plusieurs positions avec une pointe à tracer ou autre, ou déterminez-la en mesurant.



**Important : la distance entre le ruban de mesure et le bord supérieur du rail de guidage plat doit être identique sur toute la longueur**

- Faites ensuite glisser la butée jusqu'au centre approximatif du convoyeur à rouleaux.
- Dans un premier temps, ne retirez le film de protection adhésif qu'à la position de départ que vous avez définie. **Important** : ne retirez le film qu'un peu plus longtemps que la largeur de la butée.
- Alignez la hauteur et la position initiale du mètre à ruban sur vos repères/mesures et collez-le d'abord uniquement à cet endroit (longueur du film de protection adhésif préalablement retiré).
- Faites ensuite glisser la butée sur l'endroit déjà collé à la position de départ.
- Vous pouvez maintenant coller le reste du mètre ruban en retirant le reste du film de protection adhésif et en vous orientant sur vos repères/mesures pour le collage en hauteur.

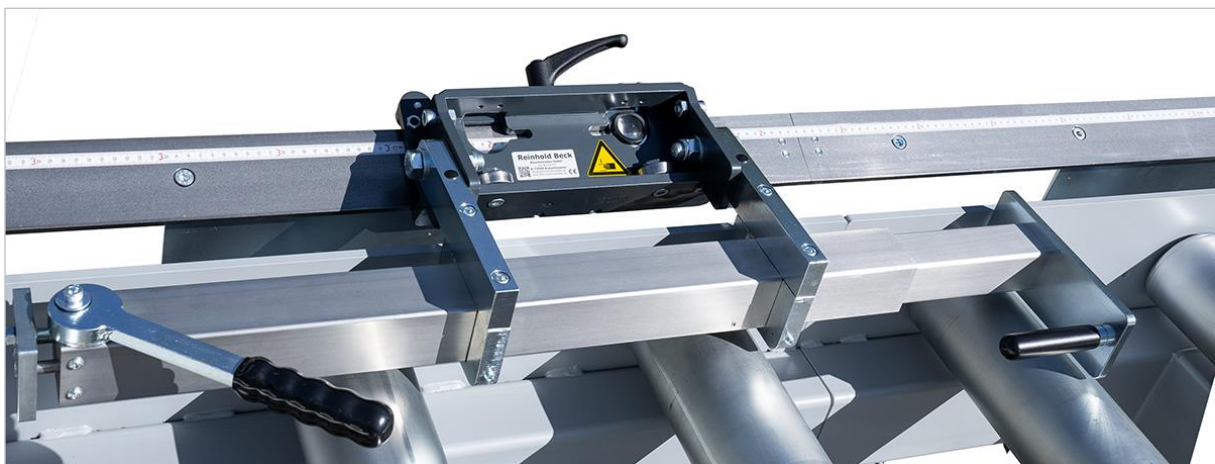



Figure 13 : modèle EXAKT B/KF avec ruban de mesure prêt à être collé

## 8.4 Installation de la bande magnétique

La bande magnétique fournie est collée sur le rail de guidage en acier plat du convoyeur à rouleaux de la butée - à une distance de 18 mm du bord supérieur du rail - en commençant par la machine d'usinage. La bande magnétique contient le codage incrémentiel pour la saisie de la position de la butée de longueur. Pour obtenir une précision maximale du système de mesure, la bande magnétique ne doit être collée qu'après la mise en place, l'alignement et l'ancrage du convoyeur de mesure à rouleaux.

|   |  |
|---|--|
|  | <p><b>La bande magnétique ne doit pas être enroulée étroitement ou pliée, sinon elle sera détruite.</b><br/> <b>En outre, elle ne doit pas être exposée à un contact direct par d'autres champs magnétiques (par ex. pièces métalliques magnétiques, électro-aimants, aimants permanents, etc. L'influence d'un aimant étranger détruit le codage, fausse le résultat de la mesure et rend la bande magnétique inutilisable.</b></p> |
|---|--|

### 8.4.1 Installation de bande magnétique EXAKT MES A

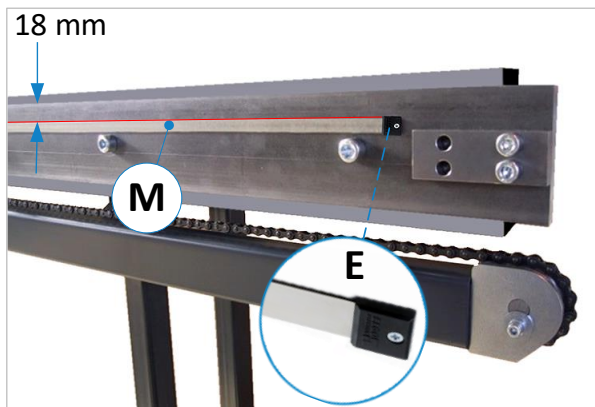

Figure 14 : installation de bande magnétique EXAKT MES A

1. Pour cette version, la bande magnétique (**M**) est collée sur l'acier plat de guidage vertical.
2. Retirez d'abord les deux embouts en plastique (**E**) de la bande magnétique → Ceux-ci sont nécessaires pour la protection mécanique et doivent être remontés ultérieurement.
3. Dans l'acier plat de guidage, il y a déjà deux trous pour les embouts et la position correcte du bord supérieur de la bande magnétique est marquée en usine par un tracé (distance par rapport au bord supérieur de l'acier plat = 18 mm).
4. Avant le collage, nettoyez l'acier plat dans la zone de collage avec un produit dégraissant.

5. Faites d'abord glisser la bande magnétique dans le chariot coulissant (ne retirez pas encore le film de protection adhésif).
6. Orientez-vous vers les deux trous percés en usine dans l'acier plat et vers le tracé (voir ligne rouge).
7. Retirez ensuite un peu le film de protection autocollant (un peu plus long que la largeur du chariot coulissant) et colle dans un premier temps la bande magnétique uniquement à cet endroit.
8. Poussez maintenant le chariot coulissant sur la position de la bande magnétique déjà collée.
9. Retirez le reste du film de protection, collez la bande magnétique sur toute la longueur et bien appuyez.
10. Collez ensuite la bande de protection en acier fournie à fleur sur la bande magnétique afin de la protéger contre les influences mécaniques.
11. Glissez maintenant les deux embouts en plastique (**E**) sur les deux extrémités de la bande magnétique et les fixez dans les trous d'usine à l'aide des vis fournies.
12. Pour permettre une détermination exacte de la position, l'indicateur de position doit être référencé avec la butée par rapport à la machine d'usinage (pour la procédure, voir la section ⇒ 8.7).

### 8.4.2 Installation de bande magnétique EXAKT E/KF

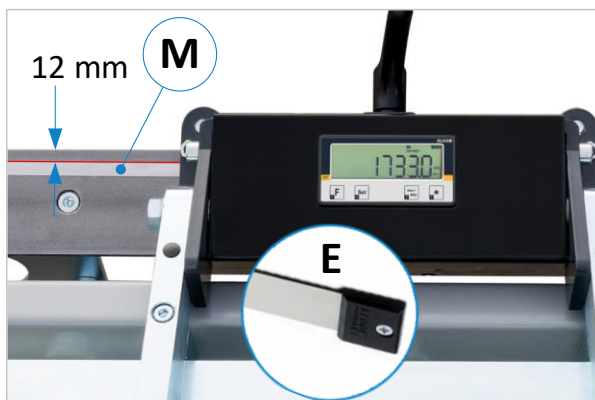

Figure 15 : installation de bande magnétique EXAKT E/KF

1. La bande magnétique (**M**) doit être collée sur l'acier plat de guidage monté incliné.
2. Retirez tout d'abord les deux embouts en plastique (**E**) de la bande magnétique → Ceux-ci servent de protection mécanique et doivent être remontés ultérieurement.
3. Dans l'acier plat de guidage, il y a déjà deux trous pour les embouts et la position correcte du bord supérieur de la bande magnétique est marquée en usine par un tracé (distance par rapport au bord supérieur de l'acier plat = 12 mm).
4. Procéder ensuite comme décrit dans la section ci-dessus ⇒ 8.4.1 (étapes 4. à 12.).



## 8.5 Raccorder le convoyeur à rouleaux (uniquement EXAKT MES A)

- Le raccordement électrique se fait en branchant la fiche de sécurité 230 V dans la prise correspondante.
- L'alimentation en air comprimé se fait en le raccordant via un raccord rapide à un réseau d'air comprimé approprié. La pression de service maximale est de 6 bar.

## 8.6 Prérégler la butée et définir le point zéro (uniquement EXAKT MES A)

### 8.6.1 Régler le point zéro de la butée

Avant d'utiliser la butée de matériau, il faut définir et régler le point zéro souhaité :

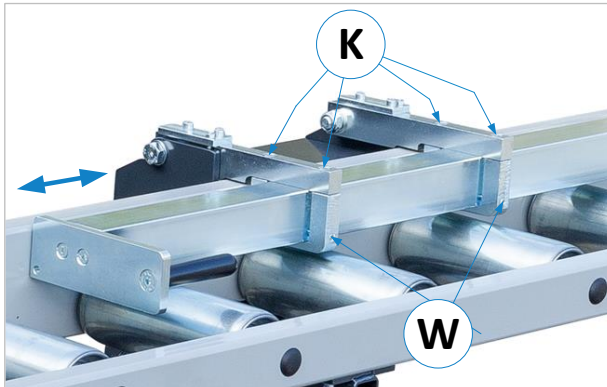

Figure 16 : régler le point zéro de la butée

- Desserrer les 4 vis de serrage supérieures (**K**).
- Desserrez légèrement les deux vis sans tête latérales (**W**) de manière à pouvoir déplacer le bras de butée.
- Déplacez le bras de butée de manière à ce que la position corresponde au point zéro souhaité.
- Resserrez les deux vis sans tête (**W**). Veillez à ce que l'angle soit exactement de 90° (voir section ⇨ 8.6.3).
- Serrez à nouveau modérément les 4 vis de serrage (**K**). Ne les serrez pas trop !

### 8.6.2 Régler la hauteur de la butée

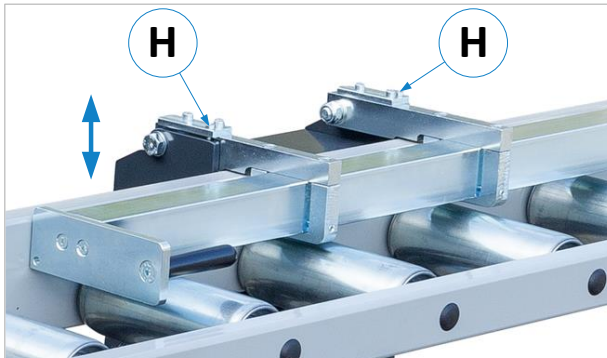

Figure 17 : régler la hauteur de la butée

Dans certains cas, il peut être nécessaire de régler la hauteur de la butée (distance par rapport au convoyeur à rouleaux) :

- Desserrer les contre-écrous des deux vis sans tête (**H**).
- Réglez la hauteur souhaitée à l'aide d'une clé à ergots de manière uniforme sur les deux vis sans tête.
- Assurez-vous du parallélisme vers le bas en mesurant la distance par rapport au convoyeur à rouleaux des deux côtés.

### 8.6.3 Régler l'angle de 90° de la butée

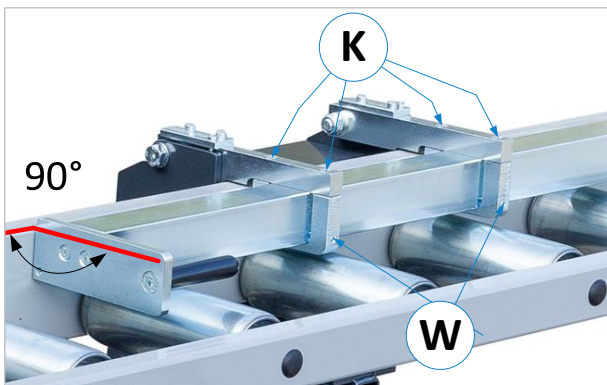

Figure 18 : régler l'angle de 90° de la butée

Avant d'utiliser la butée, vérifiez l'angle de 90° de la butée par rapport au rail de support arrière :

- Desserrez les 4 vis de serrage supérieures (**K**).
- Ajustez l'angle à 90° exactement à l'aide des vis sans tête (**W**). Utilisez pour cela un outil approprié, par exemple un rapporteur ou une équerre de butée à 90°.
- Serrez à nouveau modérément les 4 vis de serrage (**K**). Ne les serrez pas trop !
- Contrôlez de temps en temps l'angle de 90° et le réajustez si nécessaire.

## 8.7 Référencement de la butée (uniquement EXAKT MES A et E/KF)

Les affichages numériques de position de la butée de matériau doivent être référencés par rapport à la machine d'usinage déjà connectée (par ex. tronçonneuse) pendant la mise en service du convoyeur de rouleaux.

### Procédure:

- Positionner la butée du convoyeur à rouleaux contre la butée à l'aide de la manivelle. Auparavant, il est possible de préréglager grossièrement la butée fixe ou la butée à point 0 en la déplaçant sur le chariot coulissant.
- Serrer ensuite le chariot coulissant (selon le modèle) manuellement ou pneumatiquement.
- Placer la pièce d'essai contre la butée, la couper à la longueur avec la machine, puis la mesurer.
- Comparer alors la mesure affichée sur l'indicateur de position avec la mesure réelle de la pièce coupée. Si la cote est différente, la cote réellement mesurée doit être enregistrée comme valeur de référence dans la visualisation de cotes (le paramètre correspondant se trouve dans la notice d'utilisation correspondante).
- Pour finir, mettre l'indicateur de position sur la valeur de référence enregistrée (calibrage).

## 8.8 Prêt à l'emploi du convoyeur à rouleaux (uniquement EXAKT MES A)

Après une mise en place et un montage corrects ainsi que le raccordement électrique et pneumatique par un personnel qualifié, le convoyeur à rouleaux est prêt à fonctionner.

## 9 Utilisation de la butée de matériau (uniquement EXAKT MES A)



**Lors du réglage du volant, faire attention aux risques d'écrasement existants entre les pièces mobiles (butée / pièce / convoyeur à rouleaux). Éloignez les mains des zones dangereuses !**

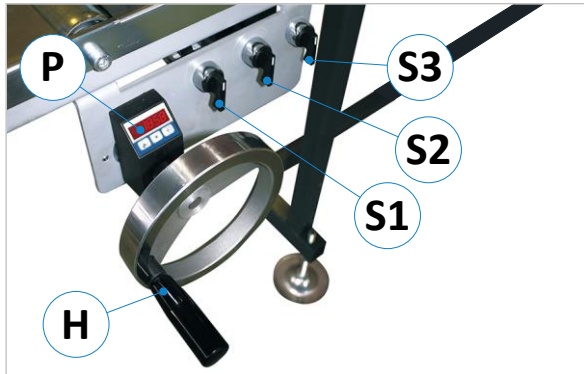

Figure 19 : éléments de commande de la butée

- **Standard** : Régler la butée de matériau sur la mesure souhaitée à l'aide de la manivelle (H) et de l'indicateur de position (P).
- **Option Z58** : Ici, la mesure est lue à l'aide de l'indicateur de position monté à hauteur des yeux.
- Une fois la position de consigne atteinte, tenir fermement la manivelle (H) avec la main gauche et tourner le commutateur de freinage (S1) vers la droite avec la main droite pour serrer la butée en position.

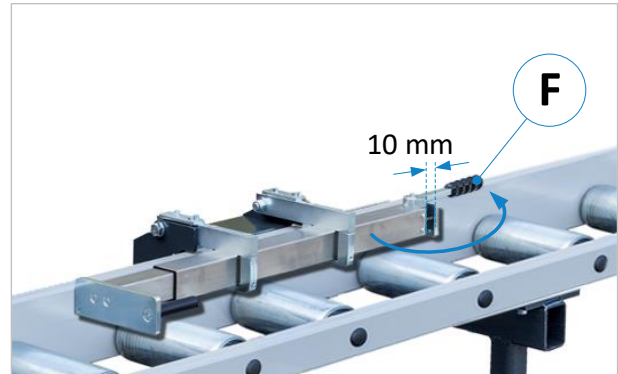

Figure 20 : levier pour course libre (option SZ 05)

- **Option SZ 05** : Avant le déclenchement de la coupe, réaliser la course libre de 10 mm en faisant pivoter le levier excentrique (F) vers l'arrière (⇒ Figure 20).
- **Option SZ 07** : La course libre de 10 mm est déclenchée pneumatiquement → Pour cela, tourner le commutateur (S2) en position droite.
- **Option SZ 07/1** : La course libre de 10 mm est déclenchée automatiquement par la machine d'usinage au moyen d'une commande électropneumatique.
- **Standard** : La butée peut être rabattue vers l'arrière à n'importe quelle position à l'aide de la poignée (G).
- **Option SZ 08** : Au lieu de la poignée susmentionnée, la butée est ici rabattue pneumatiquement vers l'arrière en tournant le commutateur (S3) vers la droite. Pour ramener la butée en position de travail, il faut remettre le commutateur (S3) dans sa position initiale supérieure.

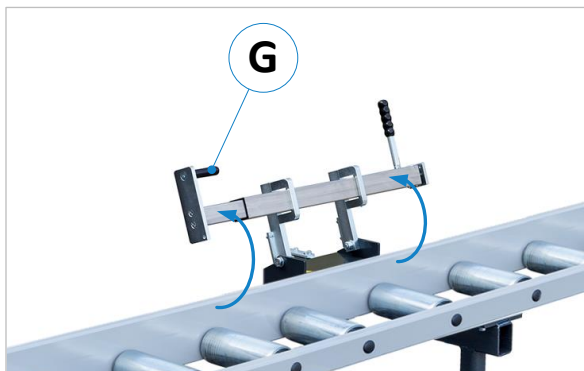

Figure 21 : rabattre la butée vers l'arrière



**Attention au risque d'écrasement lors de l'abaissement de la butée. Tenir alors fermement la butée et ne pas la laisser tomber. Tenir les mains hors de la zone de danger !**

**Dans le cas d'une butée rabattable pneumatiquement (option SZ 08), s'assurer que personne ne se trouve dans la zone de danger pendant le rabattement pneumatique vers le bas !**

## 10 Dépannage



**Les travaux de réparation sur les composants électriques, mécaniques et pneumatiques doivent être effectués par le personnel qualifié.**

Procédez systématiquement à la recherche de la cause d'une panne. Si vous ne parvenez pas à trouver l'erreur ou à résoudre le problème, appelez notre service clientèle au numéro de téléphone 0049 7576 / 962 978 - 0.

Avant de nous appeler, veuillez tenir compte des points suivants :



- Préparez cette notice d'utilisation et les éventuels documents complémentaires.
- Décrivez-nous précisément la panne, nous pourrions ainsi mieux y remédier.

**Uniquement les types EXAKT MES A et EXAKT E/KF:**

| Panne   | Cause possible                          | Remède                                  |
|---|---|---|
| L'affichage de la position par LED EP6/1 <u>sur la manivelle</u> reste sombre   | Pas d'alimentation en tension           | → Vérifier les câbles et les connexions |
|   | L'indicateur de position est défectueux | → Remplacer ou faire réparer            |
|   | Bloc d'alimentation défectueux          | → Vérifier/remplacer                    |
| L'indicateur de position EP6/1 <u>sur la manivelle</u> ne compte pas (pas de mesure)  | Aucun signal de capteur                 | → Vérifier le raccordement du capteur   |
|   | L'indicateur de position est défectueux | → Renouveler ou faire réparer           |
| L'indicateur de position Z58 (option) reste sombre resp. éteint   | Pas d'alimentation en tension           | → Vérifier les câbles et les connexions |
|   | L'indicateur de position est défectueux | → Renouveler ou faire réparer           |
|   | Bloc d'alimentation défectueux          | → Vérifier/renouveler                   |
| L'indicateur de position Z58 (option) ne compte pas (pas de mesure) ou fournit des résultats de mesure erronés.             | Pas de signaux du capteur               | → Vérifier les connexions du capteur    |
|   | Capteur magnétique défectueux           | → Remplacer le capteur magnétique       |
|   | Distance capteur/bande trop élevée      | → L'écart ne doit pas dépasser 5 mm.    |
|   | L'indicateur de position est défectueux | → Renouveler ou faire réparer           |
| L'indicateur de position IZ17E <u>sur la butée</u> reste sombre resp. éteint  | Pas d'alimentation en tension           | Vérifier les câbles et les connexions   |
|   | L'indicateur de position est défectueux | Remplacer ou faire réparer              |
|   | Pile(s) vide(s) ou défectueuse(s)       | Vérifier/remplacer la/les batterie(s)   |
| L'indicateur de position IZ17E <u>sur la butée</u> ne compte pas (pas de mesure) ou fournit des résultats de mesure erronés | Aucun signal                            | → Vérifier les connexions du capteur    |
|   | Détecteur magnétique défectueux         | → Remplacer le capteur magnétique       |
|   | Distance capteur/bande trop élevée      | → L'écart ne doit pas dépasser 5 mm.    |
|   | L'indicateur de position est défectueux | → Remplacer ou faire réparer            |
| La butée ne peut pas être déplacée se déplacer via la manivelle   | Le frein est activé                     | → Desserrer le frein                    |
|   | Chaîne cassée                           | → Réparer ou remplacer la chaîne        |
|   | Autres raisons                          | → Contacter le service après-vente      |
| La butée se laisse ne se freine pas   | Pas d'air comprimé disponible           | → Rétablir le raccordement d'air        |
|   | Garnitures de frein usées               | → Remplacer les garnitures de frein     |
|   | Régulateur de pression réglé trop bas   | → Augmenter la pression (max. 6 bar)    |
|   | Valve défectueuse                       | → Remplacer la valve                    |
|   | Régulateur de pression défectueux       | → Remplacer le régulateur de pression   |
| Autres raisons  | → Contacter le service clientèle        |   |

## 11 Maintenance et réparation

Ne confier les travaux de maintien et de réparation qu'à un personnel compétent, formé et instruit. Le cas échéant, il convient de respecter d'autres notices d'utilisation et/ou documents complémentaires.

|   |  |
|---|--|
|  | <i>Si des travaux de maintien ou de réparation ont été effectués sur le convoyeur à rouleaux, le fonctionnement du convoyeur à rouleaux doit ensuite être contrôlé.</i>      |
|  | <i>Les travaux de maintien et de réparation sur les composants électriques, pneumatiques et mécaniques ne doivent être effectués que par un personnel autorisé et formé.</i> |
|  | <i>Avant d'effectuer des travaux de maintien et de réparation, le chapitre ⇨ 4 « Sécurité » doit être lu attentivement et respecté.</i>                                      |

- **Uniquement EXAKT MES A** : Lors des travaux de maintenance et de réparation, il faut veiller à ce que les alimentations en air comprimé et en énergie vers le convoyeur à rouleaux soient séparées.
- **Uniquement EXAKT MES A** : Le guidage du chariot coulissant doit être nettoyé quotidiennement.
- **Uniquement EXAKT MES A** : L'angle de 90° de la butée doit être contrôlé de temps en temps et réajusté si nécessaire (pour la marche à suivre, voir la section ⇨ 8.6.3).

Avant d'utiliser le convoyeur à rouleaux, il faut vérifier que tous les câbles électriques et les tuyaux d'air comprimé ne sont pas endommagés. En raison du risque d'accident, les pièces endommagées doivent être remplacées par le personnel spécialisé compétent ! Les alimentations en électricité et en air comprimé peuvent ensuite être rétablies.

## 12 Documents complémentaires

|   |   |
|---|---|
|  | <i>Les travaux de réparation sur les composants électriques resp. électroniques ne doivent être effectués que par des doivent être effectués par un personnel qualifié et autorisé.</i> |
|---|---|

**Veillez noter que** : Si vous avez besoin de pièces de rechange électroniques, adressez-vous exclusivement à la société R. Beck Maschinenbau GmbH. C'est la seule façon de garantir que les composants corrects sont commandés et que la compatibilité avec le convoyeur à rouleaux est assurée.

La société R. Beck Maschinenbau GmbH décline toute responsabilité et garantie pour les dommages matériels et corporels causés par des composants incorrects ou incompatibles.

### 12.1 EXAKT MES A

Vous trouverez la notice d'utilisation de la manivelle numérique Willtec type **EP6/1** sous le lien suivant:

⇨ [https://beck-maschinenbau.com/wp-content/uploads/BA\\_BM\\_EP6-1\\_DE-EN-FR.pdf](https://beck-maschinenbau.com/wp-content/uploads/BA_BM_EP6-1_DE-EN-FR.pdf)

Vous trouverez la notice d'utilisation en anglais de l'indicateur de position à LED optionnel ELGO type **Z58** sous le lien suivant :

⇨ [https://www.elgo.de/fileadmin/user\\_upload/pdf/manual/indicators/Z58-600-MA-E.pdf](https://www.elgo.de/fileadmin/user_upload/pdf/manual/indicators/Z58-600-MA-E.pdf)

### 12.2 EXAKT MES E/KF

Vous trouverez le guide de démarrage rapide en anglais pour la visualisation de cotes ELGO type **IZ17E** fonctionnant sur piles en cliquant sur le lien suivant :

⇨ [https://www.elgo.de/fileadmin/user\\_upload/pdf/manual/indicators/IZ17E-000-SI-DE.pdf](https://www.elgo.de/fileadmin/user_upload/pdf/manual/indicators/IZ17E-000-SI-DE.pdf)

## 13 Démontage et mise au rebut

Lors du démontage et de la mise à la ferraille du convoyeur à rouleaux, il convient de respecter les prescriptions actuelles de l'UE resp. les prescriptions et lois respectives du pays d'exploitation, qui sont prescrites pour un démontage et une élimination appropriés. L'objectif est de démonter correctement le convoyeur à rouleaux ainsi que ses différents matériaux et composants, de recycler les pièces réutilisables et d'éliminer les composants non réutilisables en respectant le plus possible l'environnement.

|   |   |
|---|---|
|  | <p><b><i>Veillez prêter une attention particulière à</i></b></p> <ul style="list-style-type: none"> <li>• <i>le démontage du convoyeur à rouleaux dans la zone de travail,</i></li> <li>• <i>un démontage correct du convoyeur à rouleaux et des accessoires,</i></li> <li>• <i>un transport sûr et approprié du convoyeur à rouleaux et</i></li> <li>• <i>la séparation correcte de tous les composants et matériaux.</i></li> </ul> |
|---|---|

Lors du démontage et de l'élimination du convoyeur à rouleaux, il convient de respecter les lois et les prescriptions en vigueur sur le lieu d'utilisation en matière de santé et de protection de l'environnement.

|   |   |
|---|---|
|  | <p><b><i>Enlevez tous les restes d'huile, de graisse et autres lubrifiants du convoyeur à rouleaux et faites-les éliminer de manière appropriée par une entreprise d'élimination qualifiée.</i></b></p> |
|---|---|

Respectez les lois sur la protection de l'environnement en vigueur sur le lieu d'utilisation en ce qui concerne l'élimination des déchets industriels solides des déchets toxiques et dangereux lorsque vous séparez, éliminez ou recyclez les matériaux du convoyeur à rouleaux.

|   |   |
|---|---|
|  | <ul style="list-style-type: none"> <li>• <b><i>Les tuyaux et les pièces en plastique ainsi que les autres composants qui ne sont pas en métal doivent être démontés et recyclés ou éliminés séparément.</i></b></li> <li>• <b><i>Les composants électriques tels que les câbles, les interrupteurs, les connecteurs, les appareils, etc. doivent être démontés et (si possible) recyclés ou, à défaut, éliminés de manière qualifiée.</i></b></li> <li>• <b><i>Les composants pneumatiques tels que les vannes, les régulateurs de pression, les tuyaux, etc. doivent être démontés et (si possible) recyclés ou, à défaut, éliminés de manière qualifiée.</i></b></li> <li>• <b><i>Démontez le châssis de base ainsi que toutes les pièces métalliques du convoyeur à rouleaux et triez-les selon le type de matériau. Les métaux sont fusibles et peuvent être recyclés.</i></b></li> </ul> |
|---|---|

En cas d'élimination incorrecte des lubrifiants, il existe les risques résiduels suivants pour l'environnement et la santé:

|   |   |
|---|---|
|  | <p><b><i>Pollution de l'environnement par l'infiltration dans les nappes d'eaux souterraines ou dans les canalisations.</i></b></p> |
|---|---|

|   |   |
|---|---|
|  | <p><b><i>Intoxication du personnel qui a été chargé de l'élimination.</i></b></p> |
|---|---|

**Remarque :** l'élimination des lubrifiants considérés comme toxiques et dangereux doit être effectuée conformément aux prescriptions et aux lois en vigueur sur le lieu d'utilisation. L'élimination doit être confiée exclusivement à des entreprises d'élimination qualifiées, disposant des autorisations correspondantes pour l'élimination des huiles usagées et des lubrifiants.

## 14 Carte de machine

|                       |   |            |
|-----------------------|---|------------|
| Société               |   |            |
| Branche               |   |            |
| Rue                   |   |            |
| Pays / CP / ville     |   |            |
| Téléphone             |   |            |
| Modèle                | EXAKT MES A, C, B/KF, E/KF  |            |
| Note additionnelle    |   |            |
| Fabricant             | Reinhold Beck Maschinenbau GmbH, Im Grund 23, DE 72505 Krauchenwies |            |
| Plage de travail      | par type  | mm (L x l) |
| Plage de pression     | max. 6  | bar        |
| Contrôle              | pneum.  |            |
| Raccordement          | 230 / 50  | V / Hz     |
| Charge connectée      | max. 10   | W          |
| Longueur              | par type  | mm         |
| Profondeur            | par type  | mm         |
| Hauteur               | par type  | mm         |
| Poids                 | par type  | kg         |
| Extras                |   |            |
| Peinture              | anthracite RAL 7016, gris trafic RAL 7042                           |            |
| N° de machine         |   |            |
| Année de construction |   |            |

## 15 Options et accessoires

|   |  |
|---|--|
|  | <b><i>N'utiliser que les accessoires et pièces de rechange d'origine prescrits par le fabricant. L'utilisation d'autres accessoires ou pièces de rechange peut causer des blessures aux personnes et endommager le convoyeur à rouleaux. En cas d'utilisation d'accessoires et de pièces de rechange non prescrits ou de composants supplémentaires de tiers, le fabricant décline toute responsabilité pour les dommages qui pourraient en résulter !</i></b> |
|---|--|

### 15.1 Accessoires pour toutes les versions EXAKT MES

| Article  | Description   | No d'art. |
|--|---|-----------|
| <b>Tôle de protection</b>                              | entre les rouleaux porteurs, galvanisé.   | SZ 06     |
| <b>Hauteur de travail spéciale par pieds réglables</b> | Hauteur du convoyeur à rouleaux différente de la hauteur de construction standard $880 \pm 60$ mm ; par pied de convoyeur à rouleaux (pour tous les modèles EXAKT MES). | SZ 27     |
| <b>Hauteur de travail spéciale avec broche</b>         | Plateau de pied avec broche M16 x 250 mm de long.   | SZ 28     |
| <b>Bras de support du matériel</b>                     | extensible, 250 mm de long  | SZ 35     |

### 15.2 Accessoires pour version EXAKT MES A

| Article                                   | Description  | No d'art.   |
|---|--|---|
| <b>Butée à ressort, fixe</b>              | Butée de matériau fixe à ressort, rabattable manuellement vers l'arrière.  | SZ 04   |
| <b>Butée à ressort jusqu'à zéro</b>       | Bras de butée de matériau à ressort et réglable jusqu'au point zéro et rabattable manuellement vers l'arrière.   | SZ 05   |
| <b>Retour pneumatique du bras</b>         | Course libre de 10 mm du bras de butée à ressort (SZ 05).  | SZ 07   |
| <b>Electropneumatique retrait du bras</b> | Rappel électropneumatique du bras (course libre de 10 mm) de la butée de matériau. La commande s'effectue via la fonction marche/arrêt de la scie. Les signaux du moteur de la scie commandent la butée de matériau. Lors de la commutation « Démarrage moteur », la butée recule, lors de la commutation « Arrêt moteur », la butée avance à nouveau après un certain temps (durée d'arrêt réglable) pour atteindre sa cote. Le retour automatique du bras peut être activé/désactivé manuellement. L'unité de commande est entièrement installée dans une armoire électrique, y compris le câble pour le raccordement électrique au relais de démarrage de la scie. L'installation électrique doit être effectuée par le client par un électricien spécialisé. | SZ 07/1   |
| <b>Butée pneumatique escamotable</b>      | Butée de matériau rabattable pneumatiquement vers l'arrière.   | SZ 08   |
| <b>Système de mesure Z58</b>              | Système de mesure et d'affichage magnétique avec indicateur Z58 de 1/10 mm avec anneau magnétique et tête de capteur.  | SZ 09   |
| <b>Z 58 + bande magnétique 2 - 8 m</b>    | Le convoyeur à rouleaux EXAKT MES A peut également être livré avec un système de mesure linéaire à bande magnétique, y compris l'indicateur Z58.   | 2 m SZ 10<br>3 m SZ 11<br>4 m SZ 12<br>5 m SZ 13<br>6 m SZ 14<br>7 m SZ 15<br>8 m SZ 16 |
| <b>Boulon de rallonge de butée</b>        | longueur = 300 mm  | SZ 26   |
| <b>Rallonge de butée</b>                  | longueur = 250 mm  | SZ 34   |



## Déclaration d'incorporation du composant (en tant que quasi-machine)

au sens de la directive CE Machines 2006/42/CE, annexe II A

Par la présente, nous déclarons :

Fa. Reinhold Beck  
Maschinenbau GmbH  
Im Grund 23  
D-72505 Krauchenwies (Allemagne)  
Telefon 0049 - 7576 96 29 780  
Telefax 0049 - 962 978 90

que la machine que nous fabriquons

Modèle : **EXAKT MES A, C, B/KF, E/KF**  
Désignation du type : Convoyeur à rouleaux / Convoyeur à rouleaux avec système de mesure  
Numéro(s) de série :  
Année de fabrication :

est conforme, dans la version mise à disposition, à la directive CE sur les machines 2006/42/CE et aux autres directives suivantes.

Les normes harmonisées suivantes ont été appliquées lors de la fabrication de la machine :

**EN ISO 12100 :2010** Sécurité des machines - Principes généraux de conception  
Appréciation du risque et réduction du risque

**Remarque importante :** Le composant livré (quasi-machine) ne doit pas être mis en service tant que la machine complète dans laquelle il doit être intégré n'est pas conforme à la directive sur les machines.

Nom : Beck  
Prénom : Reinhold  
Fonction : Directeur général

Krauchenwies, 12.09.2023

-----  
Lieu et date



-----  
Signature